



QUALITÉ	COLORIS	0-3 mois	(6-9 mois)
HARMONIE	038 Mastic	3 pel	4 pel

COMPOSITION :

HARMONIE (60% Laine mérinos, 33% Acrylique, 7% Cachemire)

FOURNITURES :

Aiguilles n° 3,5 et 4,5 – 2 boutons.

ECHANTILLON :

Attention ! Contrôlez votre travail. Si vous tricotez trop serré, changez pour des aiguilles plus grosses et si vous tricotez trop lâche, changez pour des aiguilles plus fines.

–20 m et 26 rgs tric en JERSEY ENDROIT, en HARMONIE, aig n° 4,5 = 10 cm.

POINTS EMPLOYÉS :

... : répéter toujours de *à* si rien ne le contre-indique

CÔTES 2/2 aux aig n° 3,5 :

Rg 1 : (END du trav) *2 m end, 2 m env* finir par 2 m end.

Rg 2 : *2 m env, 2 m end* finir par 2 m env.

Répéter toujours ces 2 rgs

CÔTES 1/1 aux aig n° 3,5 :

Rg 1 : (END du trav) *1 m end, 1 m env* finir par 1 m end.

Rg 2 : *1 m env, 1 m end* finir par 1 m env.

Répéter toujours ces 2 rgs

JERSEY ENDROIT aux aig n° 4,5 :

Rg 1 : (END du trav) tric toutes les m à l'end.

Rg 2 : (ENV du trav) tric toutes les m à l'env.

Répéter toujours ces 2 rgs

JERSEY ENVERS aux aig n° 4,5 :

Rg 1 : (END du trav) tric toutes les m à l'env.

Rg 2 : (ENV du trav) tric toutes les m à l'end.

Répéter toujours ces 2 rgs

TORSADE aux aig n° 4,5 :

Rg 1 : (END du trav) 4 m end.

Rg 2 et ts les rgs pairs : (ENV du trav) 4 m env.

Rg 3 : (END du trav) glisser 2 m sur une aig à torsade placée derrière le travail, tric à l'end les 2 m suiv puis les 2 m glissées.

Répéter toujours ces 4 rgs

DIMINUTIONS APPARENTES SIMPLES à 2 m des bords sur l'endroit du trav: tric 2 m end, puis tric les 2 m suivantes ensemble à l'end, continuer le rg, lorsqu'il reste 4 m, faire un surjet simple (glisser 1 m, tric la m suivante à l'end, rab la m glissée sur la m tric), tric les 2 dernières m à l'end.

AUGMENTATION INTERCALAIRE tric le fil qui relie deux m entre-elles en le tordant sur lui-même.

EXPLICATIONS :

DOS :

–Monter **24 (32)** m aux aig n° 4,5. Tric en jersey end.

–Augm de chaque côté ts les 2 rgs 3 x 4 m, 1 x 3 m, 2 x 2 m, 1 x 1 m et ts les 4 rgs 4 x 1 m. On obtient **72 (80)** m.

–Puis dim ts les 10 rgs **3 (4)** x 1 m et ts les 8 rgs 4 x 1 m. Il reste **58 (64)** m.

–Prendre les aig n° 4 et continuer en côtes 2/2 pendant 3,5 cm.

–Ensuite, reprendre les aig n° 4,5 et continuer en jersey env et torsade en répartissant **6 (7)** dim et en tricotant comme suit :

Taille 0–3 mois : 1 m lisière, *2 m jersey env, 1 m end torse (prise par derrière), 2 m jersey env, 1 torsade* répéter 5 fois de *à*, 2 m jersey env, 1 m end torse, 2 m jersey env et 1 m lisière.

Taille 6–9mois : 1 m lisière, 1 m end torse (prise par derrière), 2 m jersey env, *1 torsade, 2 m jersey env, 1 m end torse, 2 m jersey env* répéter 5 fois de *à*, 1 torsade, 2 m jersey env, 1 m end torse et 1 m lisière.

–Après avoir tric 7,5 cm, rabattre **7 (9)** m, prendre les aig n° 3,5, continuer sur les 11 m suivantes pour la première bretelle pendant **11 (13)** cm et rabattre les m. Rabattre les **16 (17)** m suivantes et continuer sur les 11 m suivantes pour la deuxième bretelle pendant **11 (13)** cm et rabattre les m. Puis rabattre les **7 (9)** dernières m.

DEVANT :

–Faire le même travail mais 4 rgs avant la fin de la partie tric en torsades, réaliser deux boutonnieres comme suit : tric **11 (13)** m, rabattre 2 m que l'on remonte au rg suivant, tric **26 (27)** m, rabattre 2 m et tric **11 (13)** m.

–A 47 (51) cm de haut tot, rabattre les m.

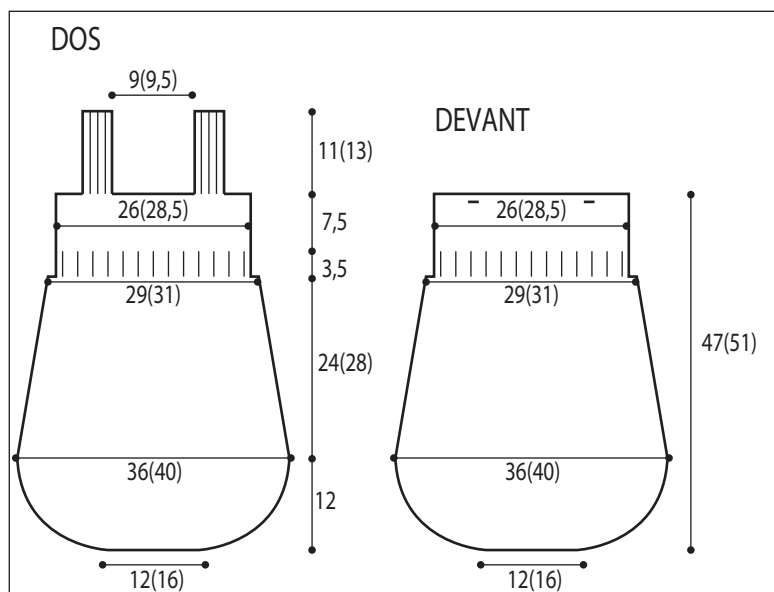

FINITIONS :

–Fermer la gigoteuse par les coutures de côté et du fond.

–Coudre les boutons sur les bretelles.

rédigé par Jeannine



QUALITY	COLOUR	0-3 months	(6-9 months)
HARMONIE	038 Mastic	3 balls	4 balls

COMPOSITION:

HARMONIE (60% Merino Wool, 33% Acrylic, 7% Cashmere)

MATERIALS:

Needles no 3.5 & 4.5 – 2 buttons.

TEST SAMPLE:

Warning! Check your work. If you knit too tight, change for larger needles and if you knit too loose, change for thinner ones.

–20 s and 26 rws knit in PLAIN KNITTING, in HARMONIE, ndl no 4.5 = 10cm.

STITCHES USED:

... : always repeat from *to* unless otherwise indicated

2/2 RIB with ndl no 3.5:

Rw 1: (RS of work) *2 plain, 2 purl* end with 2 plain.

Rw 2: *2 purl, 2 plain* end with 2 purl.

Always repeat these 2 rws

1/1 RIB with ndl no 3.5:

Rw 1: (RS of work) *1 plain, 1 purl* end with 1 plain.

Rw 2: *1 purl, 1 plain* end with 1 purl.

Always repeat these 2 rws

PLAIN KNITTING with ndl no 4.5:

Rw 1: (RS of work) plain-knit all stitches.

Rw 2: (WS of work) purl-knit all stitches.

Always repeat these 2 rws

REVERSE STOCKING STITCH with ndl no 4.5:

Rw 1: (RS of work) purl-knit all stitches.

Rw 2: (WS of work) plain-knit all stitches.

Always repeat these 2 rws

CABLE with ndl no 4.5:

Rw 1: (RS of work) 4 plain.

Rw 2 and all even rws: (WS of work) 4 purl.

Rw 3: (WS of work) slip 2 s on to a cable ndl placed behind of work, plain-knit next 2 and the 2 slipped ones.

Always repeat these 4 rws

SIMPLE VISIBLE DECREASE from 2 s of edges on RS of work: plain-knit 2 s, then the next 2 s together, continue rw, when it remains 4 s make a simple decrease (slip one, knit one, pass slip stitch over), plain-knit the last 2 ones.

INSERT INCREASE knit the thread that joins 2 s together by twisting it on itself.

EXPLANATIONS:

BACK:

–Cast **24 (32)** s on ndl no 4.5. Knit in plain knitting.

–Inc on both sides every 2 rws 3 x 4 s, 1 x 3 s, 2 x 2 s, 1 x 1 s and every 4 rws 4 x 1 s. You have **72 (80)** s.

–Then dec every 10 rws **3 (4)** x 1 s and every 8 rws 4 x 1 s. It remains **58 (64)** s.

–Take ndl no 4 and continue in 2/2 rib on 3.5cm.

–Then, take back ndl no 4.5 and continue in reverse stocking st and cable spacing **6 (7)** dec and knitting as follows;

Size 0-3 months: 1 edge s, *2 reverse stocking st, 1 through back loop, 2 reverse stocking st, 1 cable* repeat 5 times from *to*, 2 reverse stocking st, 1 through back loop and 1 edge s.

Size 6-9 months: 1 edge s, 1 through back loop, 2 reverse stocking st, *1 cable, 2 reverse stocking st, 1 through back loop, 2 reverse stocking st* repeat 5 times from *to*, 1 cable, 2 reverse stocking st, 1 through back loop and 1 edge s.

–After knitting 7.5cm, bind off **7 (9)** s, take ndl no 3.5, continue on next 11 s for first strap up to **11 (13)** cm and bind off the s. Bind off next **16 (17)** s and continue on next 11 s for second strap up to **11**

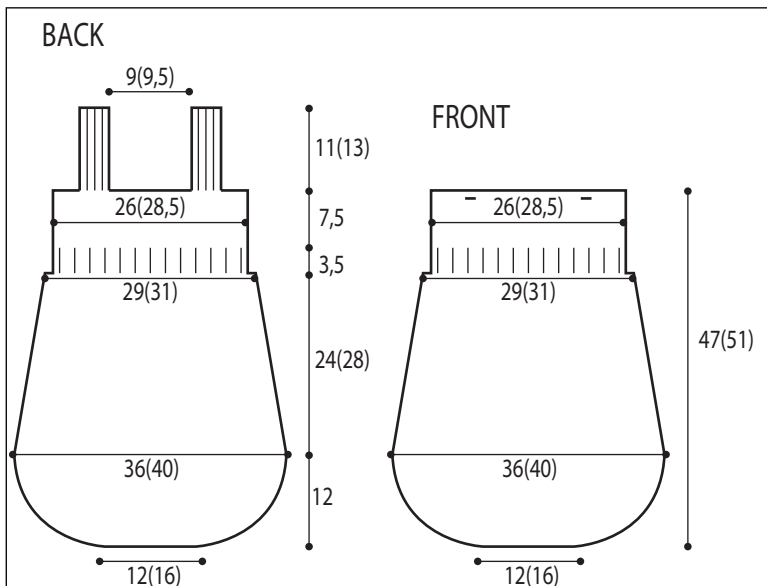

(13) cm and bind off the s. Then bind off last **7 (9)** s.

FRONT:

–Proceed in the same way but, 4 rws before the end of the cable knitting part, make two buttonholes as follows: knit **11 (13)** s, bind off 2 s to knit up next rw, knit **26 (27)** s, bind off 2 and knit **11 (13)** s.

–At 47 (51) cm tot height, bind off the s.

FINISHING:

–Close the sleeping bag by doing the lateral and bottom seams.

–Sew the buttons on the straps.



QUALITÄT	FARBE	0-3 Monate	(6-9) Monate
HARMONIE	038 Mastic	3 Kn.	4 Kn.

ZUSAMMENSETZUNG:

HARMONIE (60% Merino-Wolle, 33% Polyacryl, 7% Kaschmir)

ZUBEHÖR:

Stricknadeln Nr. 3,5 und 4,5 – 2 Knöpfe

MASCHENPROBE:

Vorsicht! Überprüfen Sie Ihre Arbeit. Falls Sie zu fest stricken, nehmen Sie eine dickere Stricknadel und falls Sie zu locker stricken, nehmen Sie dünnere Stricknadel.
 –20 M und 26 R mit Stricknadeln Nr. 4,5 in HARMONIE GLATT RECHTS gestrickt = 10 cm

ANGEWANDTE MUSTER:

...: falls nicht anders angegeben, immer von *bis* wiederholen

BÜNDCHEN 2RE/2LI mit Stricknadeln Nr. 3,5:

R 1: (VORDERseite) *2 M re, 2 M li* mit 2 M re enden.

R 2: *2 M li, 2 M re* mit 2 M li enden

Diese 2 R immer wiederholen

BÜNDCHEN 1RE/1LI mit Stricknadeln Nr. 3,5:

R 1: (VORDERseite) *1 M re, 1 M li* mit 1 M re enden.

R 2: *1 M li, 1 M re* mit 1 M li enden

Diese 2 R immer wiederholen

GLATT RECHTS mit Stricknadeln Nr. 4,5:

R 1: (VORDERseite) alle M re stricken.

R 2: (RÜCKseite) alle M li stricken.

Diese 2 R immer wiederholen

GLATT LINKS mit Stricknadeln Nr. 4,5:

R 1: (VORDERseite) alle M li stricken.

R 2: (RÜCKseite) alle M re stricken.

Diese 2 R immer wiederholen

ZOPFMUSTER mit Stricknadeln Nr. 4,5:

R 1: (VORDERseite) 4 M re

R 2 und alle geraden R: (RÜCKseite) 4 M li

R 3: VORDERSEITE: 2 M auf eine hinter der

Arbeit liegt Zopfnaedel abheben, die 2 folg M und die 2 abgeh M re stricken.

Diese 4 R immer wiederholen

EINFACHES SICHTBARES ABNEHMEN

2 M vom Rand entfernt auf der Vorderseite: 2 M re stri, dann die 2 folg M re zusam stri, die R fortsetzen, bleiben nur noch 4 M übrig, 1 einfachen Überzug stri (1 M abheb, die folg M re stri, die abgeh M über die gestri M ziehen), die 2 letzten M re stri.

VERSCHRÄNKTES ZUNEHMEN: den zwischen 2 M liegenden Faden aufnehmen und verschränkt stricken.

ANLEITUNG:

RÜCKEN:

–Mit Stricknadeln Nr. 4,5 **24 (32)** anschlagen. Glatt re stricken.

–Dann auf jeder Seite alle 2 R 3 x 4 M zunehmen, 1 x 3 M, 2 x 2 M, 1 x 1 M und alle 4 R 4 x 1 M. Sie erhalten **72 (80)** M.

–Dann alle 10 R **3 (4)** x 1 M abnehmen und alle 8 R 4 x 1 M. Sie erhalten **58 (64)** M.

–Mit Stricknadeln Nr. 4 3,5 cm hoch 2re/2li weiter stricken.

–Dann mit Stricknadeln Nr. 4,5 glatt li und im Zopfmuster weiter stri, dazu verteilt **6 (7)** M abnehmen und wie folgt stricken:

Größe 0-3 Monate: 1 Randm, *2 M glatt li, 1 M re verschränkt (M von hinten stri), 2 M glatt li, 1 Zopfmuster* 5mal von *bis* wiederholen, 2 M glatt li, 1 M re verschrä, 2 M glatt li und 1 Randm.

Größe 6-9 Monate: 1 Randm, 1 M re verschränkt (M von hinten stri), 2 M glatt li, *1 Zopfmuster, 2 M glatt li, 1 M re verschrä, 2 M glatt li* 5mal von *bis* wiederholen, 1 Zopfm, 2 M glatt li, 1 M re verschrä und 1 Randm .

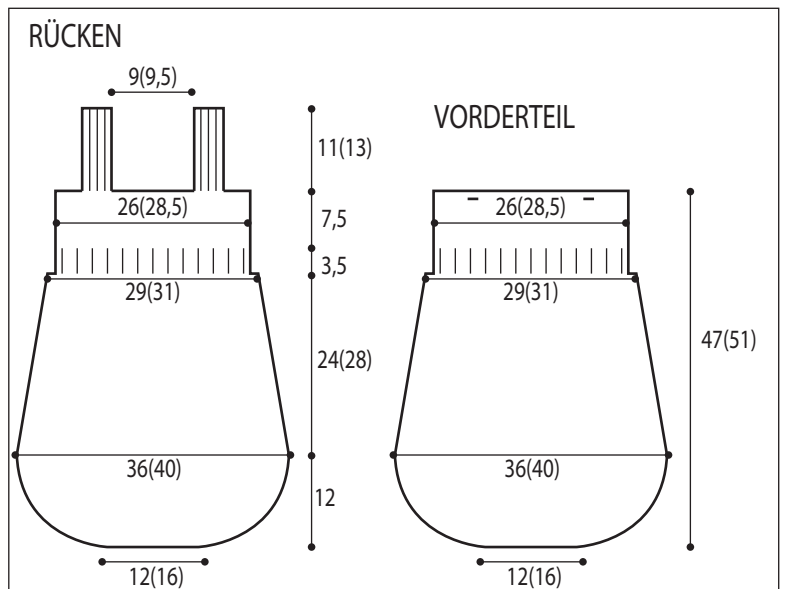

–Ab 7,5 cm H **7 (9)** M abketten, mit Stricknadeln Nr. 3,5 für den 1. Träger über die 11 folg M **11 (13)** cm hoch weiter stri und alle M abketten. Die folg **16 (17)** M abketten, für den 2. Träger **11 (13)** cm hoch über die folg 11 M weiter stricken und die M abketten. –Dann die letzten **7 (9)** M abketten.

VORDERTEIL:

–Die gleiche Arbeit vornehmen, allerdings 4 R vor dem Ende des Zopfmusters wie folgt 2 Knopflöcher einstricken: **11 (13)** M stri, 2 M abketten, diese M in der folg R wieder anschlagen, **26 (27)** M stri, 2 M abketten und **11 (13)** M stricken.

–Ab 47 (51) cm Gesamth alle M abketten.

FERTIGSTELLUNG:

–Die Nähte des Strampelanzugs schließen.

–Die Knöpfe auf den Trägern befestigen.



CALIDAD	COLOR	0-3 meses	(6-9 meses)
HARMONIE	038 Mastic	3 ov	4 ov

COMPOSICIÓN:

HARMONIE (60 % lana merina, 33 % acrílico, 7 % cachemira)

MATERIAL:

Agujas n.º 3,5 y 4,5; 2 botones.

MUESTRA:

¡Atención! Controlar la labor. Si se teje demasiado apretado, cambiar por agujas más gruesas y si se teje muy flojo, cambiar por agujas más finas.

–20 p y 26 v tej en JERSEY DERECHO, en HARMONIE, ags n.º 4,5 = 10 cm.

PUNTOS EMPLEADOS:

...: repetir siempre de * a * si no se indica lo contrario.

ELÁSTICO 2/2 con ags n.º 3,5:

V 1: (DER de lab) *2 p der, 2 p rev*, acabar con 2 p der.

V 2: *2 p rev, 2 p der*, acabar con 2 p rev.

Repetir siempre estas 2 v.

ELÁSTICO 1/1 con ags n.º 3,5:

V 1: (DER de lab) *1 p der, 1 p rev*, acabar con 1 p der.

V 2: *1 p rev, 1 p der*, acabar con 1 p rev.

Repetir siempre estas 2 v.

JERSEY DERECHO con ags n.º 4,5:

V 1: (DER de lab) tej todos los p al der.

V 2: (REV de lab) tej todos los p al rev.

Repetir siempre estas 2 v.

JERSEY REVÉS con ags n.º 4,5:

V 1: (DER de lab) tej todos los p al rev.

V 2: (REV de lab) tej todos los p al der.

Repetir siempre estas 2 v.

OCHOS con ags n.º 4,5:

V 1: (DER de lab) 4 p der.

V 2 y todas las vueltas pares: (REV de lab) 4 p rev

V 3: (DER de lab) deslizar 2 p en un gancho para ochos colocado detrás de la labor, tej al der los 2 p siguientes y los 2 p deslizados.

Repetir siempre estas 4 v.

DISMINUCIONES APARENTES SIMPLES:

a 2 p de los bordes en el DER de la labor: tej 2 p al der, después tej juntos los 2 p siguientes al der, continuar la v hasta que queden 4 p, hacer un surjete simple (deslizar 1 p, tej el p siguiente al der, rematar el punto deslizado sobre el p tej), tej los últimos 2 p al der.

AUMENTO INTERCALADO: tej el hilo que une 2 p retorciéndolo sobre sí mismo.

EXPLICACIONES:

ESPALDA:

–Montar **24 (32)** p con ags n.º 4,5. Tej en jersey der.

–Aum en cada lado cada 2 v 3 x 4 p, 1 x 3 p, 2 x 2 p, 1 x 1 p y cada 4 v 4 x 1 p. Se obtienen **72 (80)** p.

–Disminuir cada 10 v **3 (4)** x 1 p y cada 8 v 4 x 1 p. Quedan **58 (64)** p.

–Coger las ags n.º 4 y continuar en elástico 2/2 durante 3,5 cm.

–Después, retomar las ags n.º 4,5 y continuar en jersey rev y ochos repartiendo **6 (7)** dism y tejiendo como sigue:

Talla 0-3 meses 1 p orillo, *2 p jersey rev, 1 p der retorcido (cogido por detrás), 2 p jersey rev, 1 ocho* repetir 5 veces de * a *, 2 p jersey rev, 1 p der retorcido, 2 p jersey rev y 1 p orillo.

Talla 6-9 meses: 1 p orillo, 1 p der retorcido (cogido por detrás), 2 p jersey rev, *1 ocho, 2 p jersey rev, 1 p der retorcido, 2 p jersey rev*, ,repetir 5 veces de * a *, 1 ocho, 2 p jersey rev, 1 p der retorcido, 1 p orillo.

–Tras haber tejiendo 7,5 cm, rematar **7 (9)** p, recoger las ags n.º 3,5, continuar sobre los 11 p siguientes para el primer tirante durante **11 (13)** cm y rematar los p.

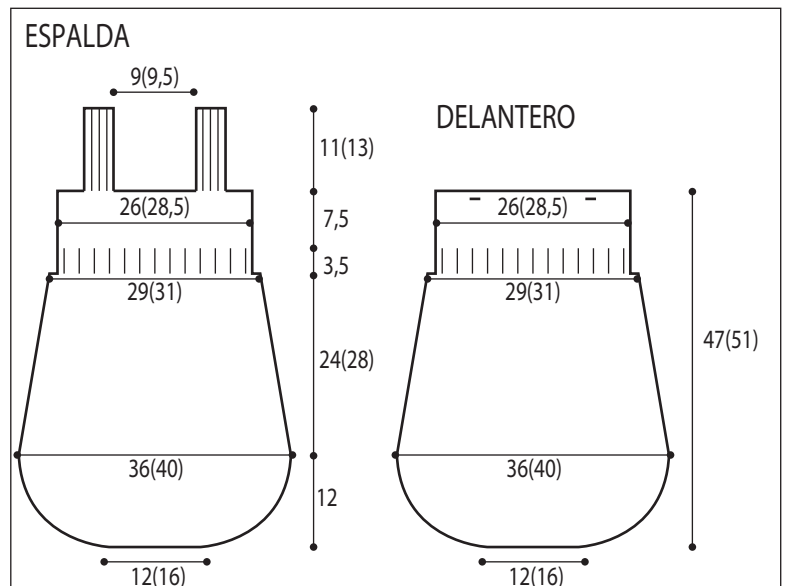

Rematar los **16 (17)** p siguientes y continuar sobre los 11 p siguientes para el segundo tirante durante **11 (13)** cm y rematar los p. Después, rematar los **7 (9)** últimos p.

DELANTERO:

–Hacer el mismo trabajo pero a 4 v del final de la parte tejida en ochos, realizar dos ojales como sigue: tej **11 (13)** p, rematar 2 p que se retoman en la v siguiente, tejer **26 (27)** p, rematar 2 p y tej **11 (13)** p.

–A 47 (51) cm de altura, rematar los p.

ACABADOS:

–Cerrar el saco por las costuras laterales y del bajo.

–Coser los botones sobre los tirantes.



KWALITEIT	KLEUR	0-3 maand	(6-9 maand)
HARMONIE	038 Mastic	3 bollen	4 bollen

SAMENSTELLING:

HARMONIE (60% Merinos wol, 33% acryl, 7% kasjmier)

BENODIGD MATERIAAL:

Breinaalden nr 3,5, 4 en 4,5 – 2 knopen.

PROEFLAPJE:

Opgepast! Controleer je werk. Indien je te vast breit, gebruik dikkere naalden en indien je te los breit, gebruik dan fijnere naalden.

–20 st en 26 trn gebreid in RECHTSE TRICOTSTEEK met HARMONIE en nldn nr 4,5 = 10 cm.

GEBRUIKTE STEKEN:

...: altijd van *tot* herhalen tenzij anders vermeld

BOORDSTEEK 2/2 met nldn nr 3,5:

Toer 1: (R kant v/h werk) *2 st r, 2 st av*, eindigen met 2 st r.

Toer 2: *2 st av, 2 st r*, eindigen met 2 st av.

Deze 2 toeren steeds herhalen.

BOORDSTEEK 1/1 met nldn nr 3,5:

Toer 1: (R kant v/h werk) *1 st r, 1 st av*, eindigen met 1 st r.

Toer 2: *1 st av, 1 st r*, eindigen met 1 st av.

Deze 2 toeren steeds herhalen.

RECHTSE TRICOTSTEEK met nldn nr 4,5:

Toer 1: (R kant v/h werk) alle st r breien.

Toer 2: (AV kant v/h werk) alle st av breien.

Deze 2 toeren steeds herhalen.

AVERECHTSE TRICOTSTEEK met nldn nr 4,5:

Toer 1: (R kant v/h werk) alle st av breien.

Toer 2: (AV kant van het werk) alle st r breien.

Deze 2 toeren steeds herhalen.

KABEL MET NLDN NR 4,5:

Toer 1: (R kant van het werk) 4 st r.

Toer 2 en alle even trn: (AV kant v/h werk) 4 st av.

Toer 3: (R kant v/h werk) 2 st op een kabelnaald achter het werk afhaken, de 2 volgende en de 2 afgehaalde st r breien.

Deze 4 toeren steeds herhalen.

GEWONE ZICHTBARE MINDERINGEN op 2 st van de boord op de R kant v/h werk: 2 st r breien, en de 2 volgende st samen r breien, de toer verder breien totdat er 4 st overblijven, dan een gewone overhaling doen (1 st afhaken, de volgende st r breien, de afgehaalde st op de gebreide st afkanten), de 2 laatste st r breien.

TUSSENDOORSE MEERDERING: DE DWARSDRAAD TUSSEN 2 ST VERDRAAID BREIEN.

WERKWIJZE:

RUGPAND:

–24 (32) st opzetten met nld nr 4,5. In r tricotsteek breien.

–Aan weerszijden om de 2 trn 3 x 4 st, 1 x 3 st, 2 x 2 st, 1 x 1 st en om de 4 trn 4 x 1 st meerderen. Men bekomt 72 (80) st.

–Daarna aan weerszijden om de 10 trn 3 (4) x 1 st en om de 8 trn 4 x 1 st minderen. Er blijven 58 (64) over.

–Nldn nr 4 nemen en nog 3,5 cm verder breien in boordsteek 2/2.

–Daarna nldn nr 4,5 nemen en verder breien in av tricotsteek en kabel, daarbij 6 (7) mind verdelen en breien als volgt:

Maat 0–3 maand: 1 kantsteek, *2 av tricotst, 1 st r verdraaid (draad op de achterkant genomen), 2 av tricotst, 1 kabelst*, 5 keer herhalen van *tot*, 2 av tricotst, 1 st r verdraaid, 2 av tricotst en 1 kantsteek.

Maat 6–9mois: 1 kantsteek, 1 st r verdraaid (draad op de achterkant genomen), 2 av tricotst, *1 kabelst, 2 av tricotst, 1 st r verdraaid, 2 av tricotst*, 5 keer herhalen van *tot*, 1 kabelsteek, 2 av tricotst, 1 st r verdraaid en 1 kantsteek.

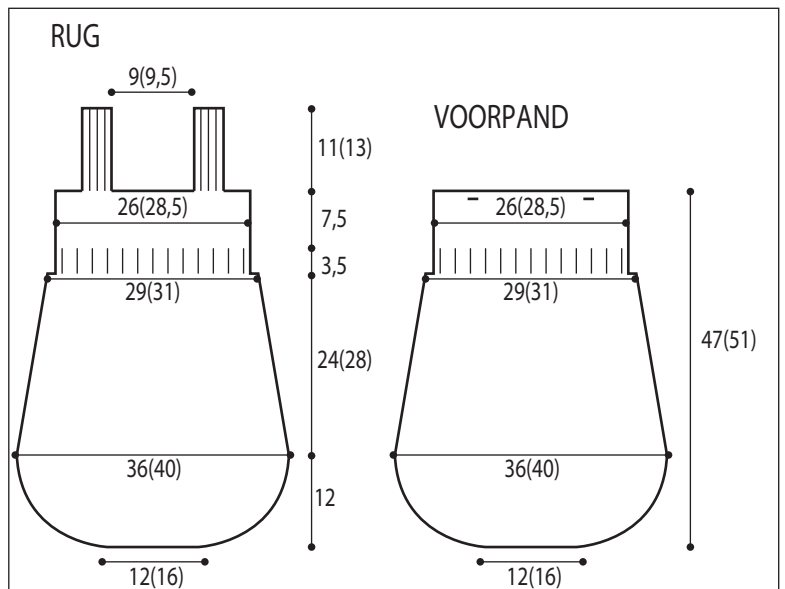

–Na 7,5 cm gebreid te hebben, **7 (9)** st afkanten, nldn nr 3,5 nemen, **11 (13)** cm breien op de 11 volgende st voor de eerste schouderband en de st afkanten. De **16 (17)** volgende st afkanten en **11 (13)** cm breien op de 11 volgende st voor de tweede schouderband en de st afkanten. Daarna de **7 (9)** laatste st afkanten.

VOORPAND:

–Hetzelfde werk doen, maar 4 trn voor het deel in kabels, twee knoopsgaten maken als volgt: **11 (13)** st breien, 2 st afkanten die naar de toer erboven gebracht worden, **26 (27)** st breien, 2 st afkanten en **11 (13)** st breien.

–Bij een TH van 47 (51) cm, de st afkanten.

AFWERKING:

–De bodem en de zijken van de trappelzak sluiten.

–De knopen op de schouderbanden vastnaaien.



QUALIDADE	COR	0-3 meses	(6-9 meses)
HARMONIE	038 Mastic	3 nov.	4 nov.

COMPOSIÇÃO:

HARMONIE (60% Lã merino, 33% Acrílico, 7% Caxemira)

MATERIAL:

Agulhas n.º 3,5 e 4,5 – 2 botões.

AMOSTRA:

Cuidado! Controle o seu trabalho. Se tricotar muito apertado, mude para agulhas mais grossas e se tricotar muito frouxo, mude para agulhas mais finas.

–20 m e 26 carrs. tric. em JERSEY DIREITO, com fio HARMONIE, ags. n.º 4,5 = 10 cm.

PONTOS EMPREGADOS:

...: repetir sempre de *a* desde que nada indicado em contrário

CANELADO 2/2 com as ags. n.º 3,5:

1.ª carr.: (DIREITO do trabalho) *2 m meia, 2 m liga* acabar com 2 m meia.

2.ª carr.: *2 m liga, 2 m meia* acabar com 2 m liga.

Repetir sempre estas 2 carrs.

CANELADO 1/1 com as ags. n.º 3,5:

1.ª carr.: (DIREITO do trabalho) *1 m meia, 1 m liga* acabar com 1 m meia.

2.ª carr.: *1 m liga, 1 m meia* acabar com 1 m liga.

Repetir sempre estas 2 carrs.

JERSEY DIREITO com as ags. n.º 4,5:

1.ª carr.: (DIREITO do trabalho) tric. todas as m em meia.

2.ª carr.: (AVESSO do trabalho) tric. todas as m em liga.

Repetir sempre estas 2 carrs.

JERSEY AVESSE com as ags. n.º 4,5:

1.ª carr.: (DIREITO do trabalho) tric. todas as m em liga.

2.ª carr.: (AVESSO do trabalho) tric. todas as m em meia.

Repetir sempre estas 2 carrs.

TORCIDOS com as ags. n.º 4,5:

1.ª carr.: (DIREITO do trabalho) 4 m meia.

2.ª carr. e todas as carrs. pares: (AVESSO do trabalho) 4 m liga.

3.ª carr.: (DIREITO do trabalho) passar 2 m para uma ag. de torcidos colocada atrás do trabalho, tric. em meia as 2 m seguintes e depois as 2 m passadas.

Repetir sempre estas 4 carrs.

DIMINUIÇÕES SIMPLES APARENTES a

2 m das orlas no direito do trabalho: tric. 2 m meia, depois tric. as 2 m seguintes juntas em meia, continuar a carr. até ficarem 4 m, fazer uma dim. simples por m acavalada (passar 1 m, tric. a m seguinte em meia, passar a m passada por cima da m tricotada), tric. as 2 últimas m em meia.

AUMENTO INTERCALAR levantar o fio entre 2 m e tric. essa malha torcida..

EXECUÇÃO:

COSTAS:

–Montar **24 (32)** m com as ags. n.º 4,5. Tric. em jersey direito.

–Aum. de cada lado todas as 2 carrs. 3 x 4 m, 1 x 3 m, 2 x 2 m, 1 x 1 m e todas as 4 carrs. 4 x 1 m. Obtém-se **72 (80)** m.

–Depois dim. todas as 10 carrs. **3 (4)** x 1 m e todas as 8 carrs. 4 x 1 m. Ficando com **58 (64)** m.

–Com as ags. n.º 4, continuar em canelado 2/2 durante 3,5 cm.

–A seguir, com as ags. n.º 4,5, continuar em jersey avesso e torcido repartindo **6 (7)** dim. e tricotando da seguinte maneira:

Tamanho 0–3 meses: 1 m orela, *2 m jersey avesso, 1 m meia torcida (por trás), 2 m jersey avesso, 1 torcido* repetir 5 vezes de *a*, 2 m jersey avesso, 1 m meia

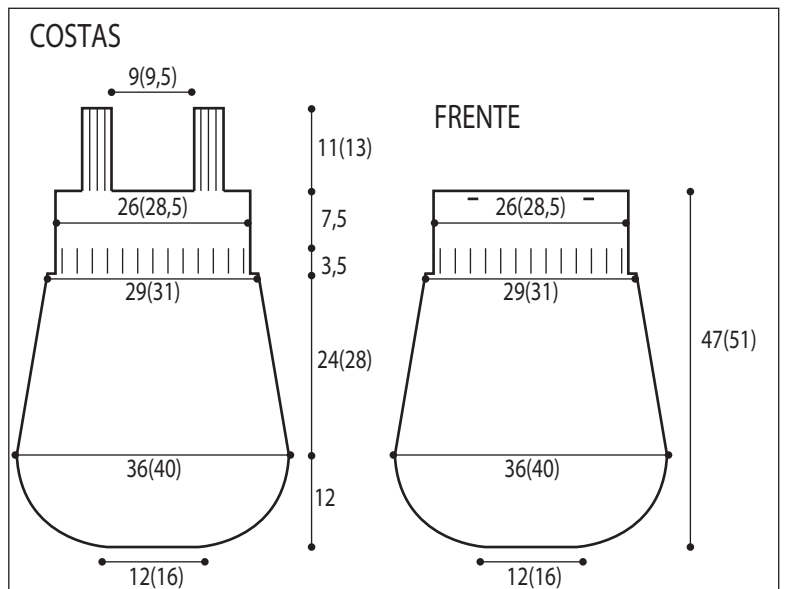

torcida, 2 m jersey avesso e 1 m orela.

Tamanho 6–9 meses: 1 m orela, 1 m meia torcida (por trás), 2 m jersey avesso, *1 torcido, 2 m jersey avesso, 1 m meia torcida, 2 m jersey avesso* repetir 5 vezes de *a*, 1 torcido, 2 m jersey avesso, 1 m meia torcida e 1 m orela.

–Depois de ter tricotado 7,5 cm, rematar **7 (9)** m, com as ags. n.º 3,5, continuar nas 11 m seguintes para a primeira alça durante **11 (13)** cm e rematar as m. Rematar as **16 (17)** m seguintes e continuar nas 11 m seguintes para a segunda alça durante **11 (13)** cm e rematar as m. Depois rematar as **7 (9)** últimas m.

FRENTE:

–Fazer a mesma coisa mas 4 carrs. antes do fim desta parte tric. em torcidos, fazer duas casas da seguinte maneira: tric. **11 (13)** m, rematar 2 m que montam novamente na carr. seguinte, tric. **26 (27)** m, rematar 2 m e tric. **11 (13)** m.

–A 47 (51) cm de altura total, rematar as m.

ACABAMENTOS:

–Fechar o saco de dormir pelas costuras laterais e as do fundo.

–Coser os botões nas alças.
