



GILET N°25



MÉRINO BABY

TAILLES : 0 À 4 ANS

AIG N°3,5



PULL N°26



MÉRINO BABY

TAILLES : 0 À 4 ANS

AIG N°3,5

PULL N°26



AIG N°3,5

QUALITÉ	COLORIS	0-3 mois	(6 mois)	1 an	(2 ans)	3 ans	(4 ans)
MÉRINO BABY	138 camel	2 pel	2 pel	2 pel	3 pel	3 pel	3 pel
MÉRINO BABY	110 Ballerine	1 pel	1 pel	1 pel	1 pel	1 pel	1 pel

COMPOSITION :

MÉRINO BABY (100% Laine)

FOURNITURES :

Aiguilles n° 3 et 3,5 – 3 boutons.

ECHANTILLON :

Attention ! Contrôlez votre travail. Si vous tricotez trop serré, changez pour des aiguilles plus grosses et si vous tricotez trop lâche, changez pour des aiguilles plus fines.

–26 m et 37 rgs tric en JERSEY ENDROIT JACQUARD, en MÉRINO BABY, aig n° 3,5 = 10 cm.

POINTS EMPLOYÉS:

... : répéter toujours de * à * si rien ne le contre-indique

CÔTES 2/2 aux aig n° 3 et 3,5 :

Rg 1 : (END du trav) *2 m end, 2 m env* finir par 2 m end.

Rg 2 : *2 m env, 2 m end* finir par 2 m env.

Répéter toujours ces 2 rgs

JERSEY ENDROIT aux aig n° 3,5 :

Rg 1 : (END du trav) tric toutes les m à l'end.

Rg 2 : (ENV du trav) tric toutes les m à l'env.

Répéter toujours ces 2 rgs

JERSEY ENDROIT JACQUARD aux aig n° 3,5 :

Voir diagramme

Pour le jacquard laisser le fil courir derrière le travail.

AUGMENTATION INTERCALAIRE tric le fil qui relie deux m entre-elles en le tordant sur lui-même.

EXPLICATIONS :

DOS :

–Monter **66 (70) 76 (84) 88 (96)** m aux aig n° 3,5. Tric en côtes 2/2 en commençant et en terminant le premier rg et tous les rgs impairs par 2 m end.

–A 2 cm de haut, continuer en jersey end et jersey end jacquard en répartissant **3 (1) 1 (3) 1 (3)** dim sur le premier rg. Il reste **63 (69) 75 (81) 87 (93)** m.

–A **14 (16) 18 (20) 22 (24)** cm de haut tot, soit **44 (52) 60 (68) 76 (84)** rgs, pour les emmanchures rabattre de chaque côté 1 x 3 m, puis ts les 2 rgs 1 x 2 m et **2 (3) 4 (5) 6 (7)** x 1 m. Il reste **49 (53) 57 (61) 65 (69)** m.

–A **23 (26) 29 (32) 35 (38)** cm de haut tot, pour l'encolure rabattre les **15 (17) 19 (21) 23 (25)** m centrales. Continuer un côté à la fois en rabattant côté encolure ts les 2 rgs 1 x 5 m.

–A **24 (27) 30 (33) 36 (39)** cm de haut tot, rabattre les **12 (13) 14 (15) 16 (17)** m de l'épaule droite.

–Sur les **12 (13) 14 (15) 16 (17)** m de l'épaule gauche tric 1 rg env sur l'END et continuer en côtes 2/2 en répartissant **2 (1) 0 (3) 2 (1)** augm sur le premier rg. Au 6^{ème} rg rabattre les **14 (14) 14 (18) 18 (18)** m.

DEVANT :

–Monter le même nombre de m et faire le même travail jusqu'à l'encolure.

–A **20 (23) 26 (29) 32 (35)** cm de haut tot, rabattre les **9 (11) 13 (15) 17 (19)** m centrales. Continuer un côté à la fois en rabattant côté encolure ts les 2 rgs 3 x 2 m et 2 x 1 m.

–A **22 (25) 28 (31) 34 (37)** sur les **12 (13) 14 (15) 16 (17)** m de l'épaule gauche tric 1 rg env sur l'END et continuer en côtes 2/2 en répartissant **2 (1) 0 (3) 2 (1)** augm sur le premier rg.

–Au 3^{ème} rg réaliser deux boutons comme suit tric 2 m, 2 m ensemble env, 1 jeté, tric **6 (6) 6 (10) 10 (10)** m, 1 jeté, 2 m ensemble env et tric 2 m.

–Au 6^{ème} rg rabattre les **14 (14) 14 (18) 18 (18)** m.

–A **24 (27) 30 (33) 36 (39)** cm de haut tot, rabattre les **12 (13) 14 (15) 16 (17)** m de l'épaule droite.

MANCHES :

–Monter **42 (46) 50 (54) 58 (62)** m aux aig n° 3,5. Tric en côtes 2/2 en commençant et en terminant le premier rg et tous les rgs impairs par 2 m end.

–A 2 cm de haut, continuer en jersey end et jersey end jacquard en répartissant 1 augm sur le premier rg. On obtient **43 (47) 51 (55) 59 (63)** m. **Attention !** pour le commencement du jacquard, il est impératif de se retrouver à l'arrondi au même rang de jacquard qu'aux emmanchures dos et devant.

–Augm de chaque côté **ts les 8 rgs 1 x 1 m et ts les 6 rgs 5 x 1 m (ts les 8 rgs 2 x 1 m et ts les 6 rgs 5 x 1 m) ts les 8 rgs 6 x 1 m et ts les 6 rgs 2 x 1 m (ts les 8 rgs 9 x 1 m) ts les 10 rgs 2 x 1 m et ts les 8 rgs 8 x 1 m (ts les 10 rgs 6 x 1 m et ts les 8 rgs 5 x 1 m)**. On obtient **55 (61) 67 (73) 79 (85)** m.

–A **14 (16) 19 (23) 27 (31)** cm de haut tot, soit **44 (52) 66 (78) 92 (108)** rgs, pour l'arrondi rabattre de chaque côté 1 x 3 m, puis ts les 2 rgs **2 x 2 m, 2 x 1 m et 2 x 3 m (2 x 2 m, 2 x 1 m et 2 x 3 m) 2 x 2 m, 3 x 1 m et 2 x 3 m (2 x 2 m, 3 x 1 m et 2 x 3 m) 2 x 2 m, 4 x 1 m et 2 x 3 m (2 x 2 m, 4 x 1 m et 2 x 3 m)**.

–Puis rabattre les **25 (31) 35 (41) 45 (51)** m restantes.

Tric une seconde manche semblable.

FINITIONS :

–Coudre l'épaule droite. Coudre les boutons sur l'épaule gauche du dos. Boutonner.

–Coudre les manches au corps. Puis fermer les dessous de manches et les coutures de côtés.

-BANDE D'ENCOLURE : Monter **114 (118) 122 (126) 130 (134)** m aux aig n° 3, tric en côtes 2/2. Au 3^{ème} rg réaliser une boutonnière à 4 m du bord gauche. Au 7^{ème} rg laisser les m en attente sur un fil de couleur.
 -Coudre le col m par m le long de l'encolure.
 -Coudre le dernier bouton sur la bande d'encolure.
 Rédigé par Jeannine.

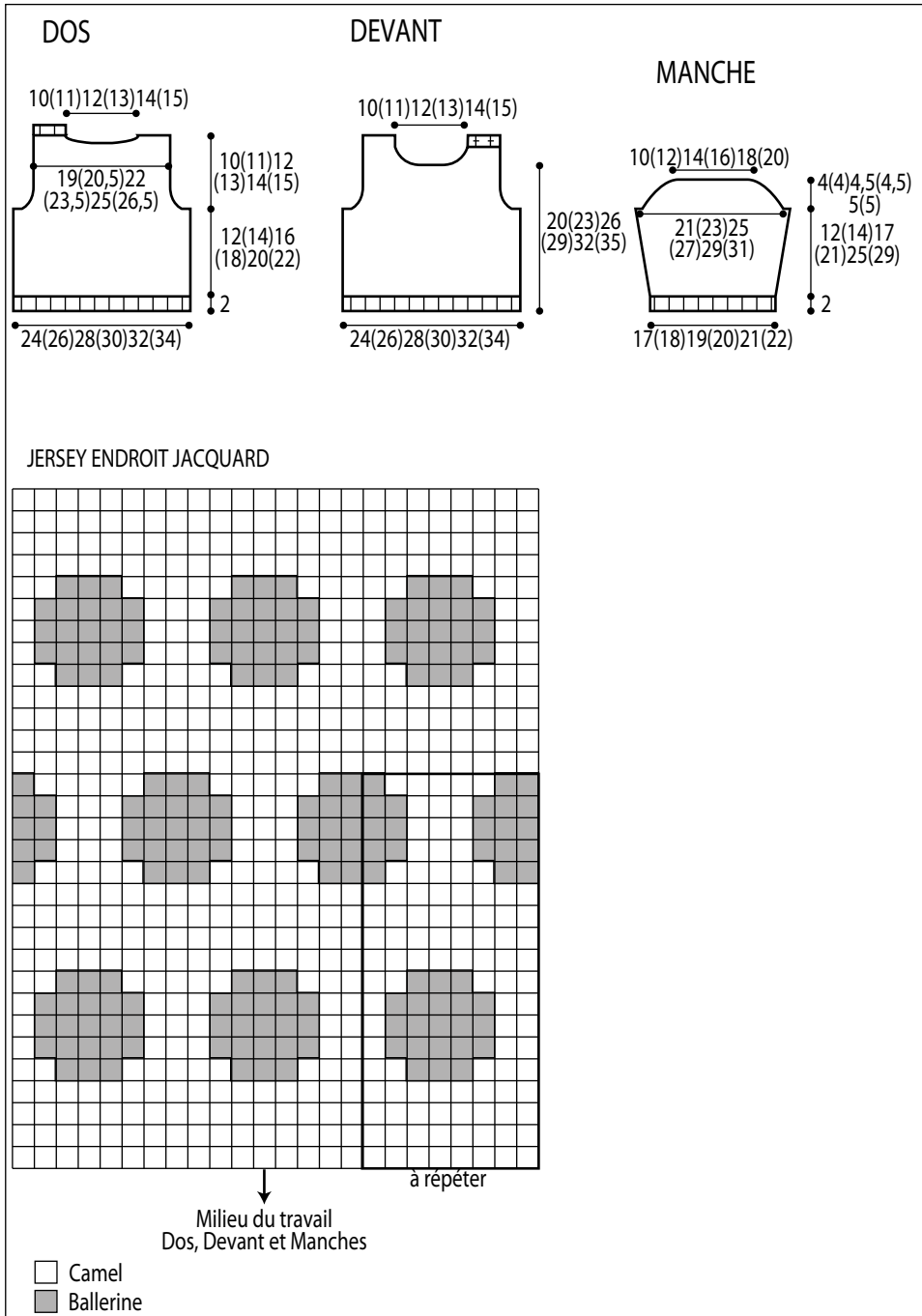



QUALITY	COLOUR	0-3 mths	(6 mths)	1 year	(2 years)	3 years	(4 years)
MERINO BABY	138 Camel	2 balls	2 balls	2 balls	3 balls	3 balls	3 balls
MERINO BABY	110 Ballerine	1 ball	1 ball	1 ball	1 ball	1 ball	1 ball

COMPOSITION:

MERINO BABY (100% Wool)

MATERIALS:

Needles no 3 & 3.5 - 3 buttons.

TEST SAMPLE:

Warning! Check your work. If you knit too tight, change for larger needles and if you knit too loose, change for thinner ones.

-26 s and 37 rws knit in JACQUARD (STRANDED) KNITTING, in MERINO BABY, ndl no 3.5 = 10cm.

STITCHES USED:

.... : always repeat from *to* unless otherwise indicated

2/2 RIB with ndl no 3 & 3.5:

Rw 1: (RIGHT side) *2 plain, 2 purl* end with 2 plain.

Rw 2: *2 purl, 2 plain* end with 2 purl.

Always repeat these 2 rws

PLAIN KNITTING with ndl no 3.5:

Rw 1: (RIGHT side) plain-knit all stitches.

Rw 2: (WRONG side) purl-knit all stitches.

Always repeat these 2 rws

JACQUARD (STRANDED) KNITTING with ndl no 3.5:

See diagram.

For Jacquard stranded knitting, let the threads be behind work.

INSERT INCREASE knit the thread that joins 2 s together by twisting it on itself.

EXPLANATIONS:

BACK:

-Cast **66 (70) 76 (84) 88 (96)** s on ndl no 3.5. Knit in 2/2 rib beginning and ending first rw and all odd rws with 2 plain.

-At 2cm height, continue in plain and Jacquard (stranded) knitting, spacing **3 (1) 1 (3) 1 (3)** dec on first rw. It remains **63 (69) 75 (81) 87 (93)** s.

-At **14 (16) 18 (20) 22 (24)** cm tot height, that is **44 (52) 60 (68) 76 (84)** rws, for the armholes bind off on both sides 1 x 3 s, then every 2 rws 1 x 2 s and **2 (3) 4 (5) 6 (7)** x 1 s. It remains **49 (53) 57 (61) 65 (69)** s.

-At **23 (26) 29 (32) 35 (38)** cm tot height, for the neckline bind off the **15 (17) 19 (21) 23 (25)** central s. Continue one side at a time binding off neckline side every 2 rws 1 x 5 s.

-At **24 (27) 30 (33) 36 (39)** cm tot height, bind off the **12 (13) 14 (15) 16 (17)** s of right shoulder.

-On the **12 (13) 14 (15) 16 (17)** s of left shoulder, purl-knit 1 rw on RS and continue in 2/2 rib spacing **2 (1) 0 (3) 2 (1)** inc on first rw. On rw 6, bind off the **14 (14) 14 (18) 18 (18)** s.

FRONT:

-Cast on same number of s and proceed in the same way up to neckline.

-At **20 (23) 26 (29) 32 (35)** cm tot height, bind off the **9 (11) 13 (15) 17 (19)** central s. Continue one side at a time binding off neckline side every 2 rws 3 x 2 s and 2 x 1 s.

-At **22 (25) 28 (31) 34 (37)** cm, on the **12 (13) 14 (15) 16 (17)** s of left shoulder, purl-knit 1 rw on RS and continue in 2/2 rib spacing **2 (1) 0 (3) 2 (1)** inc on first rw.

-On 3rd rw make two buttonholes as follows: knit 2, purl 2 together, 1 yo, knit **6 (6) 6 (10) 10 (10)** s, 1 yo, purl 2 together and knit 2.

-On rw 6, bind off the **14 (14) 14 (18) 18 (18)** s.

-At **24 (27) 30 (33) 36 (39)** cm tot height, bind off the **12 (13) 14 (15) 16 (17)** s of right shoulder.

SLEEVES:

-Cast **42 (46) 50 (54) 58 (62)** s on ndl no 3.5. Knit in 2/2 rib beginning and ending first rw and all odd rws with 2 plain.

-At 2cm height, continue in plain and Jacquard (stranded) knitting, spacing 1 inc on first rw. You have **43 (47) 51 (55) 59 (63)** s. **Warning!** For the Jacquard pattern, the curve must be at the same row than the front and back armholes.

-Inc on both sides every **8 rws 1 x 8 s** and every **6 rws 5 x 1 s (every 8 rws 2 x 1 s and every 6 rws 5 x 1 s) every 8 rws 6 x 1 s and every 6 rws 2 x 1 s (every 8 rws 9 x 1 s) every 10 rws 2 x 1 s and every 8 rws 1 x 1 s (every 10 rws 6 x 1 s and every 8 rws 5 x 1 s)**. You have **55 (61) 67 (73) 79 (85)** s.

-At **14 (16) 19 (23) 27 (31)** cm tot height, that is **44 (52) 66 (78) 92 (108)** rws, for the curve bind off on both sides 1 x 3 s, then every 2 rws **2 x 2 s, 2 x 1 s and 2 x 3 s (2 x 2 s, 2 x 1 s and 2 x 3 s) 2 x 2 s, 3 x 1 s and**

2 x 3 s (2 x 2 s, 3 x 1 s and 2 x 3 s) 2 x 2 s, 4 x 1 s and 2 x 3 s (2 x 2 s, 4 x 1 s and 2 x 3 s).

–Then bind off the 25 (31) 35 (41) 45 (51) remaining s. Knit a second similar sleeve.

FINISHING:

–Sew right shoulder. Sew the buttons on the left shoulder of back. Fasten.

–Sew sleeves to the body. Then close the sleeves underside and lateral seams.

–NECKLINE BAND: –Cast 114 (118) 122 (126) 130 (134) s on ndl no 3. Knit in 2/2 rib. On 3th rw make a buttonhole from 4 s of left edge. On 7th rw, leave the s on hold on a coloured yarn.

–Sew the collar s per s along the neckline.

–Sew last button on the neckline band.

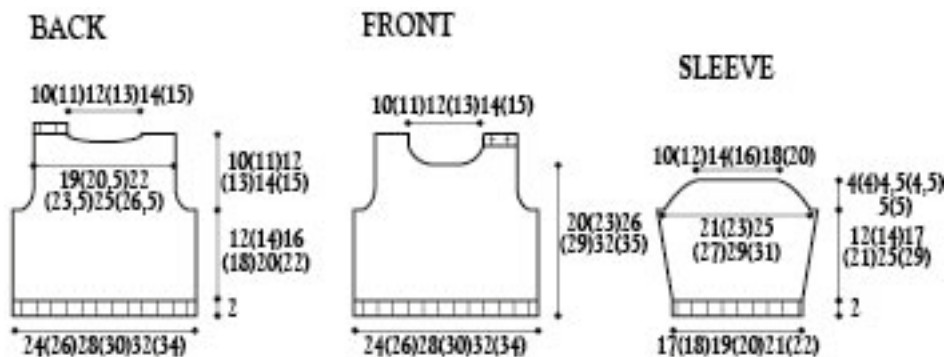

JACQUARD PLAIN KNITTING

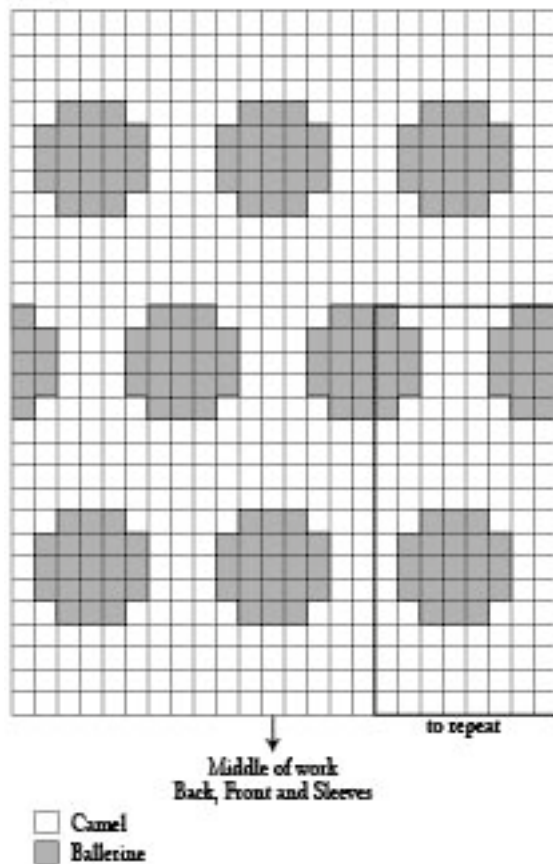



QUALITÄT	FARBE	0-3 Mon.	(6 Mon.)	1 Jahr	(2 Jahre)	3 Jahre	(4 Jahre)
MÉRINO BABY	138 Camel	2 Kn.	2 Kn.	2 Kn.	3 Kn.	3 Kn.	3 Kn.
MÉRINO BABY	110 Ballerine	1 Kn.	1 Kn.	1 Kn.	1 Kn.	1 Kn.	1 Kn.

ZUSAMMENSETZUNG:

MÉRINO BABY (100% Wolle)

ZUBEHÖR:

Stricknadeln Nr. 3 und 3,5 – 3 Knöpfe

MASCHENPROBE:

Vorsicht! Überprüfen Sie Ihre Arbeit. Falls Sie zu fest stricken, nehmen Sie dickere Stricknadeln und falls Sie zu locker stricken, nehmen Sie dünnere Stricknadeln.

–26 M und 37 R mit Stricknadeln Nr. 3,5 in MÉRINO BABY im JACQUARDMUSTER GLATT RECHTS gestrickt = 10 cm.

ANGEWANDTE MUSTER:

...: falls nicht anders angegeben, immer von *bis* wiederholen

BÜNDCHEN 2RE/2LI mit Stricknadeln Nr. 3 und 3,5:

R 1: (VORDERseite) *2 M re, 2 M li* mit 2 M re enden.

R 2: *2 M li, 2 M re* mit 2 M li enden

Diese 2 R immer wiederholen

GLATT RECHTS mit Stricknadeln Nr. 3,5:

R 1: (VORDERseite) alle M re stricken.

R 2: (RÜCKseite) alle M li stricken.

Diese 2 R immer wiederholen

JACQUARDMUSTER GLATT RECHTS mit Stricknadeln Nr. 3,5:

Siehe Schema

Für das Jacquardmuster den Faden hinter der Arbeit her laufen lassen.

VERSCHRÄNKTES ZUNEHMEN: den zwischen 2 M liegenden Faden aufnehmen und verschränkt stricken.

ANLEITUNG:

RÜCKEN:

–Mit Stricknadeln Nr. 3,5 **66 (70) 76 (84) 88 (96)** M anschlagen. Bündchen 2re/2li stricken, dabei die 1. und alle unger R mit 2 M re beginnen und beenden.

–Ab 2 cm H glatt re und im Jacquardmuster glatt re weiter stricken, dabei auf die 1. R verteilt **3 (1) 1 (3) 1 (3)** M abnehmen. Sie erhalten **63 (69) 75 (81) 87 (93)** M.

–Ab **14 (16) 18 (20) 22 (24)** cm Gesamth, d.h. **44 (52) 60 (68) 76 (84)** R für die Armausschnitte auf jeder Seite 1 x 3 M abketten, dann alle 2 R 1 x 2 M und **2 (3) 4 (5) 6 (7)** x 1 M. Sie erhalten **49 (53) 57 (61) 65 (69)** M.

–Ab **23 (26) 29 (32) 35 (38)** cm Gesamth für den Halsausschnitt die mittleren **15 (17) 19 (21) 23 (25)** M abketten. Jede Seite einzeln stricken und für den Halsausschnitt alle 2 R 1 x 5 M abketten.

–Ab **24 (27) 30 (33) 36 (39)** cm Gesamth die restl **12 (13) 14 (15) 16 (17)** M der re Schulter abketten.

–Auf der VORDERseite über die **12 (13) 14 (15) 16 (17)** M der li Schulter 1 R li M stricken, dann 2re/2li weiter stri und auf die 1. R verteilt **2 (1) 0 (3) 2 (1)** M zunehmen. In der 6. R die **14 (14) 14 (18) 18 (18)** restl M abketten. VORDERTEIL:

–Bis zum Halsausschnitt die gl Maschenanzahl u die gl Arbeit wie für den Rücken stricken.

–Ab **20 (23) 26 (29) 32 (35)** cm Gesamth die mittleren **9 (11) 13 (15) 17 (19)** M abketten. Jede Seite einzeln stri, dabei für den Halsausschnitt alle 2 R 3 x 2 M und 2 x 1 M abketten.

–Ab **22 (25) 28 (31) 34 (37)** cm H über die **12 (13) 14 (15) 16 (17)** M der li Schulter auf der VORDERseite 1 R li M stri, dann 2re/2li weiter stri und auf die 1. R verteilt **2 (1) 0 (3) 2 (1)** M zunehmen.

–In der 3. R wie folgt 2 Knopflöcher einstricken: 2 M stri, 2 M li zusam stri, 1 Umschlag, **6 (6) 6 (10) 10 (10)** M stri, 1 Umschlag, 2 M li zusam stri und 2 M stricken.

–In der 6. R die **14 (14) 14 (18) 18 (18)** restl M abketten.

–Ab **24 (27) 30 (33) 36 (39)** cm Gesamth die restl **12 (13) 14 (15) 16 (17)** M der re Schulter abketten.

ÄRMEL:

–Mit Stricknadeln Nr. 3,5 **42 (46) 50 (54) 58 (62)** M anschlagen. Bündchen 2re/2li stricken, dabei die 1. und alle unger R mit 2 M re beginnen und beenden.

–Ab 2 cm H glatt re und im Jacquardmuster glatt re weiter stri, dann in der 1. R 1 M abnehmen. Sie erhalten **43 (47) 51 (55) 59 (63)** M. **Vorsicht!** Für den Beginn des Jacquardmusters die Armrundung unbedingt mit der gleichen R des Jacquardmusters wie der des vorderen und hinteren Armausschnitte beginnen.

–Auf jeder Seite alle **8 R 1 x 1 M** und alle **6 R 5 x 1 M** **M zunehmen** (alle **8 R 2 x 1 M** und alle **6 R 5 x 1 M**) alle **8 R 6 x 1 M** und alle **6 R 2 x 1 M** (alle **8 R 9 x 1 M**) alle **10 R 2 x 1 M** und alle **8 R 8 x 1 M** (alle **10 R 6 x 1 M** und alle **8 R 5 x 1 M**). Sie erhalten **55 (61) 67 (73) 79 (85) M**.

–Ab **14 (16) 19 (23) 27 (31) cm** Gesamth, d.h. **44 (52) 66 (78) 92 (108) R** für die Armrundung auf jeder Seite **1 x 3 M** abketten, dann alle **2 R 2 x 2 M, 2 x 1 M u 2 x 3 M (2 x 2 M, 2 x 1 M u 2 x 3 M) 2 x 2 M, 3 x 1 M u 2 x 3 M (2 x 2 M, 3 x 1 M u 2 x 3 M) 2 x 2 M, 4 x 1 M u 2 x 3 M (2 x 2 M, 4 x 1 M u 2 x 3 M)**.

–Dann die restl **25 (31) 35 (41) 45 (51) M** abketten.

Den 2. Ärmel auf die gleiche Weise stricken.

FERTIGSTELLUNG:

–Die re Schulternaht schließen. Die Knöpfe auf der li rückw Schulter festnähen. Zuknöpfen.

–Die Ärmel annähen. Dann die Ärmel- und Seitennähte schließen.

–**BÜNDCHEN AM HALSAUSSCHNITT:** Mit Stricknadeln Nr. 3 **114 (118) 122 (126) 130 (134) M** anschlagen und 2re/2li stricken. In der 3. R 4 M vom Rand entfernt 1 Knopfloch stricken. In der 7. R die M auf 1 farbigen Faden still legen.

–Den Kragen entlang dem Halsausschnitt befestigen.

–Den letzten Knopf auf dem Bündchen am Halsausschnitt festnähen.

RÜCKEN

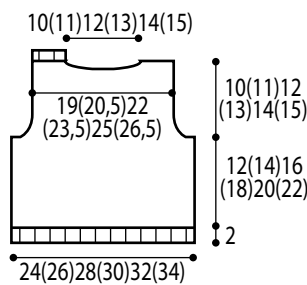

VORDERTEIL

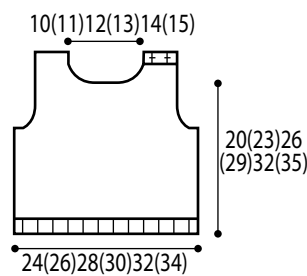

ÄRMEL

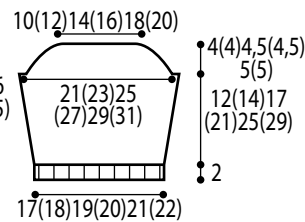

JACQUARDMUSTER GLATT RECHTS

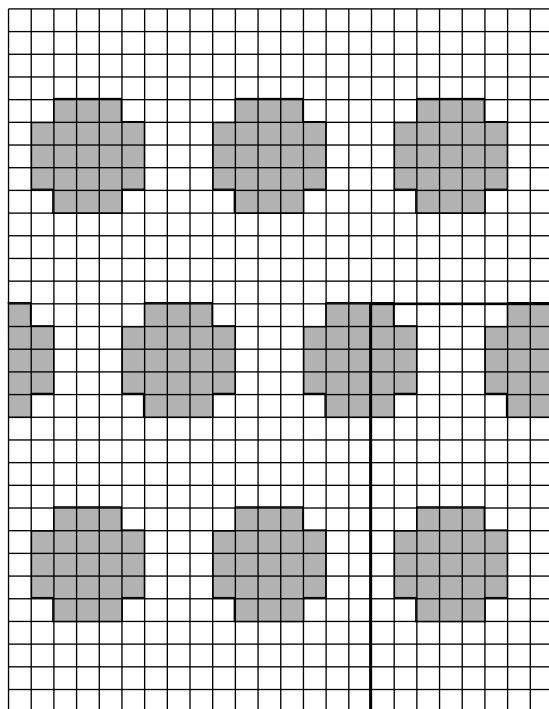

Mitte der Arbeit,
Rück- und Vorderteil, Ärmel

- Camel
- Ballerine



en elástico 2/2 comenzando y terminando la primera v y todas las v impares con 2 p der.

–A 2 cm de altura, continuar en jersey derecho y jersey der jacquard repartiendo **3 (1) 1 (3) 1 (3)** dism en la primera v. Quedan **63 (69) 75 (81) 87 (93)** p.

–A **14 (16) 18 (20) 22 (24)** cm de altura total, es decir **44 (52) 60 (68) 76 (84)** v, para las sisas rem de cada lado 1 x 3 p, después cada 2 v 1 x 2 p y **2 (3) 4 (5) 6 (7)** x 1 p. Quedan **49 (53) 57 (61) 65 (69)** p.

–A **23 (26) 29 (32) 35 (38)** cm de altura total, para el escote rem los **15 (17) 19 (21) 23 (25)** p centrales. Continuar un lado de cada vez rematando del lado del escote cada 2 v 1 x 5 p.

–A **24 (27) 30 (33) 36 (39)** cm de altura total, rem los **12 (13) 14 (15) 16 (17)** p del hombro derecho.

–Sobre los **12 (13) 14 (15) 16 (17)** p del hombro izquierdo, tej 1 v rev en el DER y cont en elástico 2/2 repartiendo **2 (1) 0 (3) 2 (1)** aum en la primera v. En la 6.^a v rem los ^{14 (14) 14 (18) 18 (18)} p.

DELANTERO:

–Montar el mismo número de puntos y hacer el mismo trabajo hasta el escote.

–A **20 (23) 26 (29) 32 (35)** cm de altura total, rem los **9 (11) 13 (15) 17 (19)** p centrales. Continuar en un lado cada vez rem del lado cuello cada 2 v 3 x 2 p y 2 x 1 p.

–A **22 (25) 28 (31) 34 (37)** sobre los **12 (13) 14 (15) 16 (17)** p del hombro izquierdo, tej 1 v rev en el DER y cont en elástico 2/2 repartiendo **2 (1) 0 (3) 2 (1)** aum en la primera v.

–En la 3.^a v realizar dos ojales así: tej 2 p, 2 p jn rev, 1 lazada, tej ^{6 (6) 6 (10) 10 (10)} p, 1 lazada, 2 p jn rev y tej 2 p.

–En la 6.^a v rem los ^{14 (14) 14 (18) 18 (18)} p.

–A **24 (27) 30 (33) 36 (39)** cm de altura total, rem los **12 (13) 14 (15) 16 (17)** p del hombro derecho.

MANGAS:

–Montar **42 (46) 50 (54) 58 (62)** p con ags n.º 3,5. Tej en elástico 2/2 comenzando y terminando la primera v y todas las v impares con 2 p der.

–A 2 cm de altura, continuar en jersey derecho y jersey der jacquard repartiendo 1 aum en la primera v. Se obtienen **43 (47) 51 (55) 59 (63)** p. ¡Atención! Para el inicio del jacquard es muy importante estar en el redondeado en la misma v de jacquard que en las sisas de la espalda y delantero.

–Aum de cada lado **cada 8 v 1 x 1 p y cada 6 v 5 x 1 p (cada 8 v 2 x 1 p y cada 6 v 5 x 1 p) cada 8 v 6 x 1 p y cada 6 v 2 x 1 p (cada 8 v 9 x 1 p) cada 10 v 2 x 1 p y cada 8 v 8 x 1 p (cada 10 v 6 x 1 p y cada 8 v 5 x 1 p)**. Se obtienen **55 (61) 67 (73) 79 (85)** p.

–A **14 (16) 19 (23) 27 (31)** cm de altura total, es decir **44 (52) 66 (78) 92 (108)** v, hacer el redondeado rem de cada lado 1 x 3 p, después cada 2 v **2 x 2 p, 2 x 1 p y 2**

CALIDAD	COLOR	0-3 meses	(6 meses)	1 año	(2 años)	3 años	(4 años)
MÉRINO BABY	138 Camel	2 ov	2 ov	2 ov	3 ov	3 ov	3 ov
MÉRINO BABY	110 Ballerine	1 ov	1 ov	1 ov	1 ov	1 ov	1 ov

COMPOSICIÓN:

MÉRINO BABY (100 % lana)

MATERIAL:

Agujas n.º 3 y 3,5; 3 botones.

MUESTRA:

¡Atención! Controlar la labor. Si se teje demasiado apretado, cambiar por agujas más gruesas y si se teje muy flojo, cambiar por agujas más finas.

–26 p y 37 v tej en JERSEY DERECHO JACQUARD, en MÉRINO BABY, ags n.º 3,5 = 10 cm.

PUNTOS EMPLEADOS:

...: repetir siempre de * a * si no se indica lo contrario.

ELÁSTICO 2/2 con ags n.º 3 y 3,5:

V 1: (DER de lab) *2 p der, 2 p rev*, acabar con 2 p der.

V 2: *2 p rev, 2 p der*, acabar con 2 p rev.

Repetir siempre estas 2 v.

JERSEY DERECHO con ags n.º 3,5:

V 1: (DER de lab) tej todos los p al der.

V 2: (REV de lab) tej todos los p al rev.

Repetir siempre estas 2 v.

JERSEY DERECHO JACQUARD con ags n.º 3,5:

Ver diagrama.

Para el jacquard, dejar el hilo por detrás de la labor.

AUMENTO INTERCALADO: tej el hilo que une 2 p dándole la vuelta sobre sí mismo.

EXPLICACIONES:

ESPALDA:

–Montar **66 (70) 76 (84) 88 (96)** p con ags n.º 3,5. Tej

x 3 p (2 x 2 p, 2 x 1 p y 2 x 3 p) 2 x 2 p, 3 x 1 p y 2 x 3 p (2 x 2 p, 3 x 1 p y 2 x 3 p) 2 x 2 p, 4 x 1 p y 2 x 3 p (2 x 2 p, 4 x 1 p y 2 x 3 p).

–Después rem los **25 (31) 35 (41) 45 (51)** p restantes.

Tej una segunda manga de la misma manera.

ACABADOS:

–Coser el hombro derecho. –Coser los botones sobre el hombro izquierdo de la espalda. Abotonar.

–Coser las mangas al cuerpo. Después rematar la parte inferior de las mangas y las costuras de los lados.

–TIRA DEL ESCOTE: –Montar **114 (118) 122 (126) 130 (134)** p con las ags n.º 3. Tej en elástico 2/2.

En la 3.ª v realizar un ojal a 4 p del borde izquierdo.

En la 7.ª v dejar los p en espera sobre un hilo de color.

–Coser el cuello a lo largo del escote p por p con pespunte.

–Coser el último botón en la tira del escote.

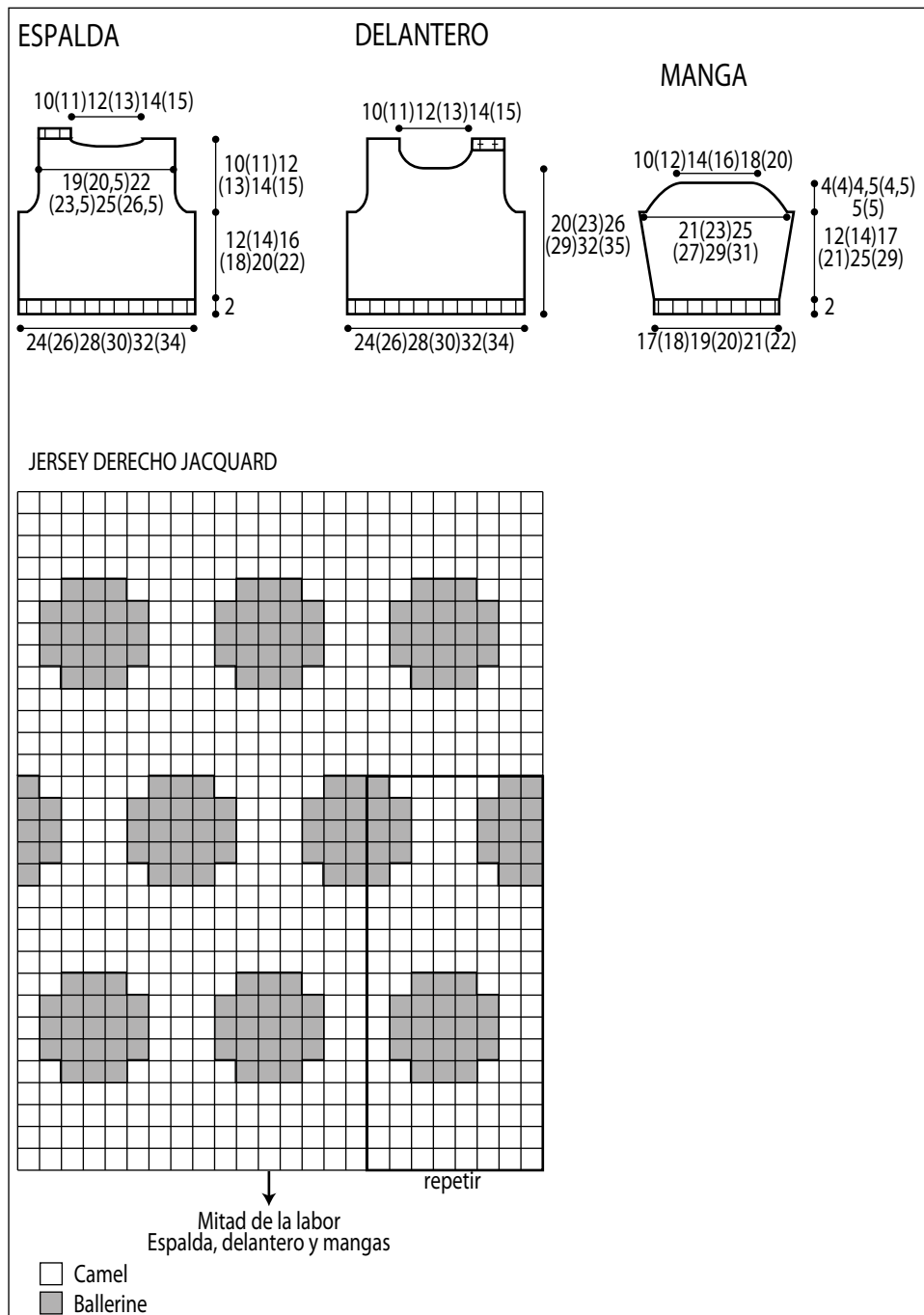

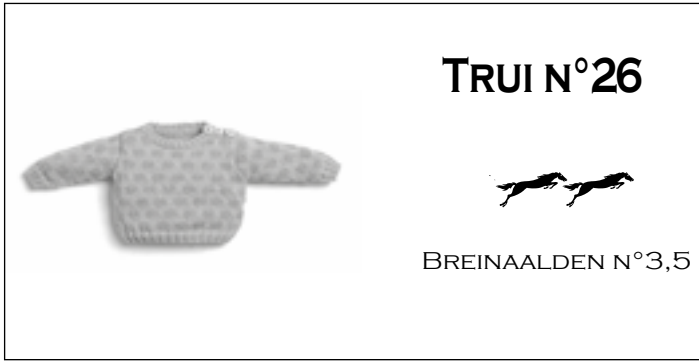

TUSSENDOORSE MEERDERING: de dwarsdraad tussen 2 st verdraaid breien.

WERKWIJZE:

RUGPAND:

–66 (70) 76 (84) 88 (96) st opzetten met nldn nr 3,5. In boordst 2/2 breien, de eerste toer en alle oneven trn steeds met 2 r st beginnen en eindigen.

–Bij een TH van 2 cm, verder breien in r tricotst en r tricotst jacquard, daarbij 3 (1) 1 (3) 1 (3) mind over de eerste toer verdelen. Er blijven 63 (69) 75 (81) 87 (93) st over.

–Bij een TH van 14 (16) 18 (20) 22 (24) cm, dus na 44 (52) 60 (68) 76 (84) trn, voor de armsgaten, aan weerszijden 1 x 3 st afkanten, en om de 2 trn 1 x 2 st en 2 (3) 4 (5) 6 (7) x 1 st. Er blijven 49 (53) 57 (61) 65

KWALITEIT	KLEUR	0-3 maand	(6 maand)	1 jaar	(2 jaar)	3 jaar	(4 jaar)
MÉRINO BABY	138 Camel	2 bol	2 bol	2 bol	3 bol	3 bol	3 bol
MÉRINO BABY	110 Ballerine	1 bol	1 bol	1 bol	1 bol	1 bol	1 bol

SAMENSTELLING:

MÉRINO BABY (100% wol)

BENODIGD MATERIAAL:

Breinaalden nr 3 en 3,5 – 3 knopen.

PROEFLAPJE:

Opgepast! Controleer uw werk. Indien u te vast breit, gebruik dikkere naalden en indien u te los breit, gebruik dan fijnere naalden.

–26 st en 37 toeren in RECHTSE TRICOTSTEEK JACQUARD gebreid, met MERINO BABY en nldn nr 3,5 = 10 cm.

GEBRUIKTE STEKEN:

...: altijd van *tot* herhalen tenzij anders vermeld

BOORDSTEEK 2/2 met nldn nr 3 en 3,5:

Toer 1: (R kant v/h werk) *2 st r, 2 st av*, eindigen met 2 st r.

Toer 2: *2 st av, 2 st r*, eindigen met 2 st av.

Deze 2 trn steeds herhalen

RECHTSE TRICOTSTEEK met nldn nr 3,5:

Toer 1: (R kant v/h werk) alle st r breien.

Toer 2: (AV kant v/h werk) alle st av breien.

Deze 2 trn steeds herhalen

RECHTSE TRICOTSTEEK JACQUARD met nldn nr 3,5:

zie diagram

Pour de jacquard, de draden steeds op de achterkant van het werk laten.

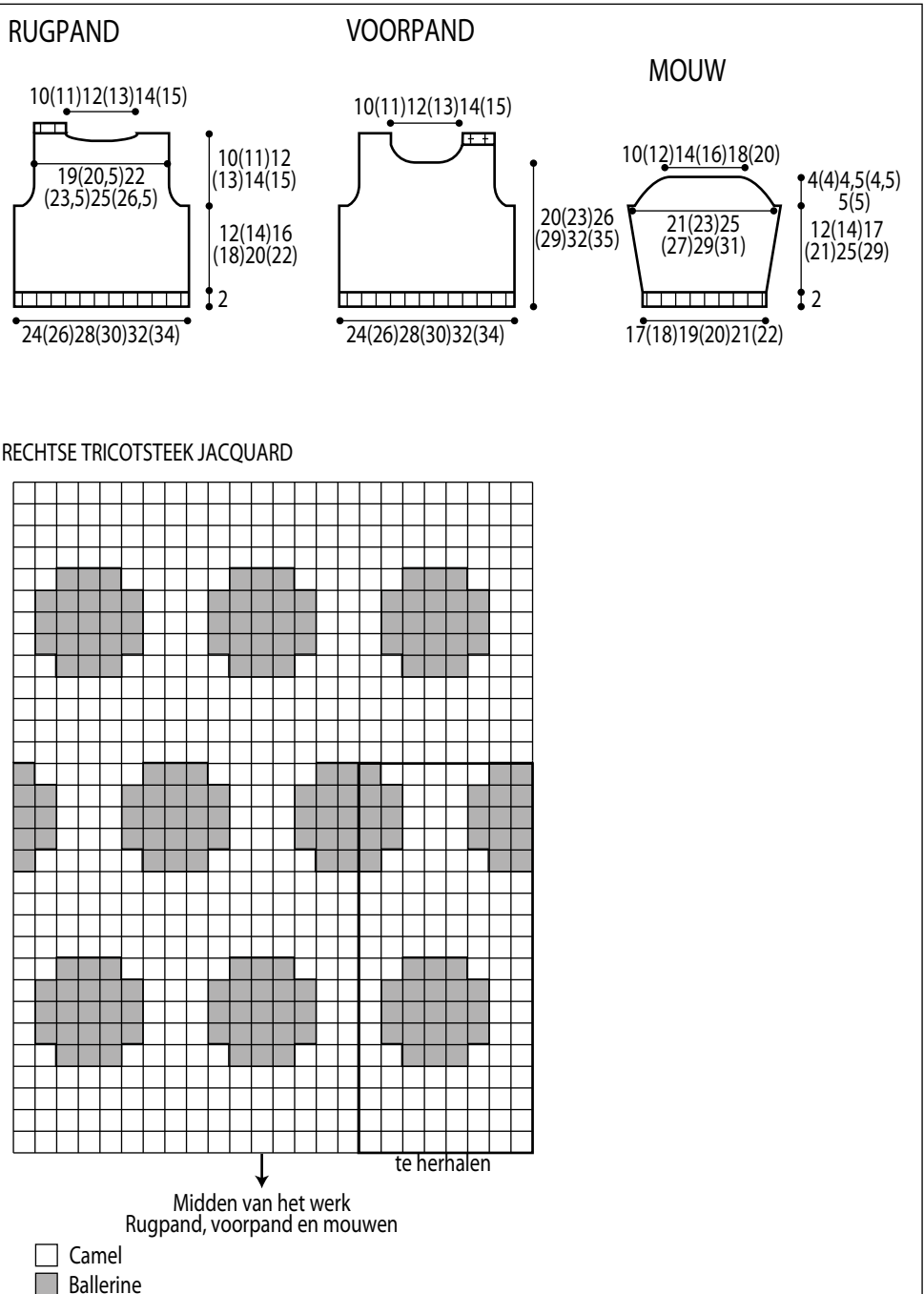

(69) st over.

–Bij een TH van **23 (26) 29 (32) 35 (38)** cm, voor de halsopening, de **15 (17) 19 (21) 23 (25)** middelste st afkanten. Elke kant afzonderlijk verder breien en daarbij aan de kant van de halsopening, om de 2 trn, 1 x 5 st afkanten.

–Bij een TH van **24 (27) 30 (33) 36 (39)** cm, de **12 (13) 14 (15) 16 (17)** overblijvende st van de rechter schouder afkanten.

–Op de **12 (13) 14 (15) 16 (17)** st van de linker schouder, 1 toer av op de R brien en verder breien in boordsteek 2/2 met **2 (1) 0 (3) 2 (1)** meerd verdeeld over de eerste toer. Op de 6^e toer, de **14 (14) 14 (18) 18 (18)** st afkanten.

VOORPAND:

–Hetzelfde aantal st opzetten en hetzelfde werk doen tot aan de halsopening.

–Bij een TH van **20 (23) 26 (29) 32 (35)** cm, de **9 (11) 13 (15) 17 (19)** middelste st afkanten. Elke kant afzonderlijk verder breien en aan de kant van de col om de 2 trn 3 x 2 st en 2 x 1 st afkanten.

–Bij een TH van **22 (25) 28 (31) 34 (37)** cm, op de **12 (13) 14 (15) 16 (17)** st van de linker schouder, 1 toer av op de R kant breien en verder breien in boordsteek 2/2 met **2 (1) 0 (3) 2 (1)** meerd over de eerste toer verdeeld.

–Op de 3^e toer, twee knoopsgaten maken zoals volgt: 2 st breien, 2 st samen av, 1 draadomslog, **6 (6) 6 (10) 10 (10)** st breien, 1 draadomslog, 2 st samen av en 2 st breien.

–Op de 6^e toer, de **14 (14) 14 (18) 18 (18)** st afkanten.

–Bij een TH van **24 (27) 30 (33) 36 (39)** cm, de **12 (13) 14 (15) 16 (17)** overblijvende st van de rechter schouder afkanten.

MOUWEN:

–**42 (46) 50 (54) 58 (62)** st opzetten met nldn nr 3,5. In boordsteek 2/2 breien en daarbij de eerste en alle oneven trn met 2 st r beginnen en eindigen.

–Bij een TH van 2 cm, verder breien in r tricotst en r tricotst jacquard met 1 mind over de eerste toer verdeeld. Men bekommt **43 (47) 51 (55) 59 (63)** st.

Opgepast! Voor het begin van de jacquard, moet men zich op de afgeronde kant op dezelfde toer jacquard als de mouwen op het voorpand en achterpand bevinden.

–Aan weerszijden **om de 8 trn 1 x 1 st en om de 6 trn 5 x 1 st (om de 8 trn 2 x 1 st en om de 6 trn 5 x 1 st) om de 8 trn 6 x 1 st en om de 6 trn 2 x 1 st (om de 8 trn 9 x 1 st) om de 10 trn 2 x 1 st en om de 8 trn 8 x 1 st (om de 10 trn 6 x 1 st en om de 8 trn 5 x 1 st)** meerderen. Men bekommt **55 (61) 67 (73) 79 (85)** st.

–Bij een TH van **14 (16) 19 (23) 27 (31)** cm, dus na **44 (52) 66 (78) 92 (108)** trn, voor de afronding, aan weerszijden 1 x 3 st afkanten, en om de 2 trn **2 x 2 st, 2 x 1 st en 2 x 3 st (2 x 2 st, 2 x 1 st en 2 x 3 st) 2 x 2 st, 3 x 1 st en 2 x 3 st (2 x 2 st, 3 x 1 st en 2 x 3 st) 2 x**

2 st, 4 x 1 st en 2 x 3 st (2 x 2 st, 4 x 1 st en 2 x 3 st).

–Daarna de **25 (31) 35 (41) 45 (51)** overblijvende st afkanten.

Een tweede mouw op dezelfde wijze breien.

AFWERKING:

–De rechter schouder dichtnaaien. De knopen op de linker schouder op het rugpand vastnaaien. Dichtknopen.

–De mouwen vastnaaien. Daarna de onderkant van de mouwen en de zijnaden sluiten.

–**STROOK VOOR DE COL: 114 (118) 122 (126) 130 (134)** st opzetten met nldn nr 3. In boordsteek 2/2 breien. Op de 3^e toer, een knoopsgat maken op 4 st van de linker boord. Op de 7^e toer, de st in afwachting laten op een gekleurde draad.

–De col st per st met dubbele steken langs de halsopening vastnaaien.

–De laatste knoop op de strook voor de col vastnaaien.
