



QUALITY	COLOUR	0-3 mois	(6 mois)	12 mois	(2 ans)	3 ans	(4 ans)
TERRA	043 Citron	2 pel	2 pel	3 pel	3 pel	4 pel	4 pel

COMPOSITION :

TERRA (100% Coton bio)

FOURNITURES :

Aiguilles n° 3 et 3,5 – 1 bouton.

ECHANTILLON :

Attention ! Contrôlez votre travail. Si vous tricotez trop serré, changez pour des aiguilles plus grosses et si vous tricotez trop lâche, changez pour des aiguilles plus fines.

–26 m et 36 rgs tric en JERSEY ENDROIT, en TERRA, aig n° 3,5 = 10 cm.

POINTS EMPLOYÉS :

.... : répéter toujours de *à* si rien ne le contre-indique

POINT MOUSSE aux aig n° 3 et 3,5 :

Rg 1 : (END du trav) tric toutes les m à l'end.

Rg 2 : (ENV du trav) tric toutes les m à l'end.

Répéter toujours ces 2 rgs

Attention ! pour une jolie lisière ne jamais tricoter la première m du rang.

JERSEY ENDROIT aux aig n° 3,5 :

Rg 1 : (END du trav) tric toutes les m à l'end.

Rg 2 : (ENV du trav) tric toutes les m à l'env.

Répéter toujours ces 2 rgs

EXPLICATIONS :

DOS :

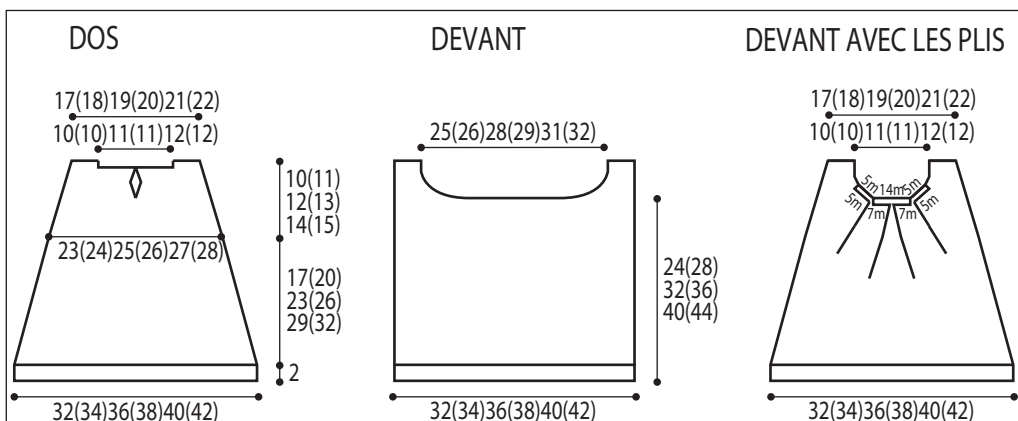

–Monter **84 (88) 92 (96) 100 (104)** m aux aig n° 3,5. Tric en point mousse.

–A 2 cm de haut, continuer en jersey end.

–Dim de chaque côté à 1 m des bords, **ts les 6 rgs 5 x 1 m et ts les 4 rgs 7 x 1 m (ts les 6 rgs 8 x 1 m et ts les 4 rgs 5 x 1 m) ts les 6 rgs 11 x 1 m et ts les 4 rgs 3 x 1 m (ts les 6 rgs 14 x 1 m et ts les 4 rgs 1 x 1 m) ts les 6 rgs 16 x 1 m (ts les 8 rgs 2 x 1 m et ts les 6 rgs 15 x 1 m)**. Il reste **60 (62) 64 (66) 68 (70)** m.

–A **19 (22) 25 (28) 31 (34)** cm de haut tot, pour les emmanchures dim de chaque côté à 1 m des bords, **ts les 4 rgs 8 x 1 m (ts les 6 rgs 2 x 1 m et ts les 4 rgs 6 x 1 m) ts les 6 rgs 4 x 1 m et ts les 4 rgs 4 x 1 m (ts les 6 rgs 6 x 1 m et ts les 4 rgs 2 x 1 m) ts les 6 rgs 8 x 1 m (ts les 8 rgs 1 x 1 m et ts les 6 rgs 7 x 1 m)**. Il reste **44 (46) 48 (50) 52 (54)** m.

–**Attention ! entre-temps**, à **24 (28) 32 (36) 40 (44)** cm de haut tot, séparer le travail en deux et continuer un côté à la fois en dim côté milieu à 1 m du bord 1 x 1 m et à 4 rgs 1 x 1 m. Continuer droit pendant 4 rgs et augm à 1 m du bord 1 x 1 m et à 4 rgs 1 x 1 m.

–A **28,5 (32,5) 36,5 (40,5) 44,5 (48,5)** cm de haut tot, rabattre côté encolure 1 x **13 (13) 14 (14) 15 (15)** m.

–A **29 (33) 37 (41) 45 (49)** cm de haut tot rabattre les **9 (10) 10 (11) 11 (12)** m restantes de chaque épaule.

DEVANT :

–Monter **84 (88) 92 (96) 100 (104)** m aux aig n° 3,5. Tric en point mousse.

–A 2 cm de haut, continuer en jersey end.

–A **24 (28) 32 (36) 40 (44)** cm de haut tot, pour l'encolure rabattre les **30 (32) 36 (38) 42 (44)** m centrales. Continuer un côté à la fois en rabattant côté encolure ts les 2 rgs 1 x 7 m, 1 x 5 m, 1 x 3 m, 1 x 2 m et à 4 rgs 1 x 1 m.

–A **29 (33) 37 (41) 45 (49)** cm de haut tot rabattre les **9 (10) 10 (11) 11 (12)** m restantes de chaque épaule.

FINITIONS :

–Coudre les épaules.

–Sur l'encolure devant réaliser deux plis de **7 (7) 8 (8) 9 (9)** m au centre du travail et un pli de **5 (6) 6 (7) 7 (8)** m de chaque côté. Maintenir ces plis en cousant ensemble les deux épaisseurs.

–**BANDE D'ENCOLURE** : Avec les aig n° 3, relever **74 (76) 82 (84) 90 (92)** m le long de l'encolure, tric 4 rgs de point mousse et rabattre les m.

–**BANDES D'EMMANCHURES**: Avec les aig n° 3, relever **60 (65) 70 (75) 80 (85)** m le long de chaque emmanchure, tric 4 rgs de point mousse et rabattre les m.

–Fermer les bandes d'emmanchures et les côtés de la robe.

–Sur un côté de la bande d'encolure broder une bride boutonnée. Coudre le bouton face à la bride.

rédigé par Jeannine



QUALITY	COULEUR	0-3 m	(6 m)	12 m	(2 years)	3 years	(4 years)
TERRA	043 Citron	2 balls	2 balls	3 balls	3 balls	4 balls	4 balls

COMPOSITION:

TERRA (100% Organic Cotton)

MATERIALS:

Needles no 3 & 3.5 – 1 button.

TEST SAMPLE:

Warning! Check your work. If you knit too tight, change for larger needles and if you knit too loose, change for thinner ones.

–26 s and 36 rws knit in PLAIN KNITTING, in TERRA, ndl no 3.5 = 10cm.

STITCHES USED:

... : always repeat from *to* unless otherwise indicated

GARTER STITCH with ndl no 3 & 3.5:

Rw 1: (RS of work) plain-knit all stitches.

Rw 2: (WS of work) plain-knit all stitches.

Always repeat these 2 rws

Warning! For a nice edging never knit the first stitch of row.

PLAIN KNITTING with ndl no 3.5:

Rw 1: (RS of work) plain-knit all stitches.

Rw 2: (WS of work) purl-knit all stitches.

Always repeat these 2 rws

EXPLANATIONS:

BACK:

–Cast **84 (88) 92 (96) 100 (104)** s on ndl no 3.5. Knit in garter stitch.

–At 2cm height, continue in plain knitting.

–Inc on both sides from 1 s of edges every 6 rws **5 x 1 s** and every 4 rws **7 x 1 s** (every 6 rws **8 x 1 s** and every 4 rws

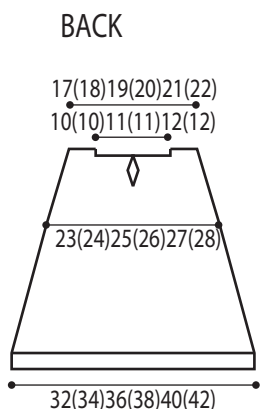

5 x 1 s) every 6 rws **11 x 1 s** and every 4 rws **3 x 1 s** (every 6 rws **14 x 1 s** and every 4 rws **1 x 1 s**) every 6 rws **16 x 1 s** (every 8 rws **2 x 1 s** and every 6 rws **15 x 1 s**). It remains **60 (62) 64 (66) 68 (70)** s.

–At **19 (22) 25 (28) 31 (34)** cm tot height, for the armholes bind off on both sides from 1 s of edges, every 4 rws **8 x 1 s** (every 6 rws **2 x 1 s** and every 4 rws **6 x 1 s**) every 6 rws **4 x 1 s** and every 4 rws **4 x 1 s** (every 6 rws **6 x 1 s** and every 4 rws **2 x 1 s**) every 6 rws **8 x 1 s** (every 8 rws **1 x 1 s** and every 6 rws **7 x 1 s**). It remains **44 (46) 48 (50) 52 (54)** s.

–**Warning! Meanwhile**, at **24 (28) 32 (36) 40 (44)** cm tot height, divide work in two and continue one side at a time by decreasing middle side, from 1 s of edge, 1 x 1 s and at 4 rws 1 x 1 s. Continue straight on 4 rws and increase from 1 s of edge 1 x 1 s and at 4 rws 1 x 1 s.

–At **28.5 (32.5) 36.5 (40.5) 44.5 (48.5)** cm tot height, bind off neckline side 1 x **13 (13) 14 (14) 15 (15)** s.

–At **29 (33) 37 (41) 45 (49)** cm tot height, bind off the rem **9 (10) 10 (11) 11 (12)** s of each shoulder.

FRONT:

–Cast **84 (88) 92 (96) 100 (104)** s on ndl no 3.5. Knit in garter stitch.

–At 2cm height, continue in plain knitting.

–At **24 (28) 32 (36) 40 (44)** cm tot height, for the neckline bind off the **30 (32) 36 (38) 42 (44)** central s. Continue one side at a time binding off neckline side every 2 rws 1 x 7 s, 1 x 5 s, 1 x 3 s, 1 x 2 s and at 4 rws 1 x 1 s.

–At **29 (33) 37 (41) 45 (49)** cm tot height, bind off the rem **9 (10) 10 (11) 11 (12)** s of each shoulder.

FINISHING:

–Sew the shoulders.

–On the front neckline, make two folds of **7 (7) 8 (8) 9 (9)** s in the middle of work and one fold of **5 (6) 6 (7) 7 (8)** s on both sides. Maintain these folds by sewing together the two layers.

–**NECKLINE BAND:** With ndl no 3, knit up **74 (76) 82 (84) 90 (92)** s along neckline, knit 4 rws in garter stitch and bind off the s.

–**ARMHOLE BANDS:** With ndl no 3, knit up **60 (65)**

FRONT

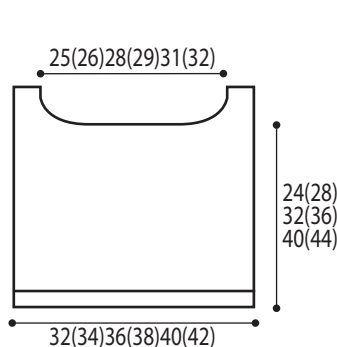

FRONT with FOLDS

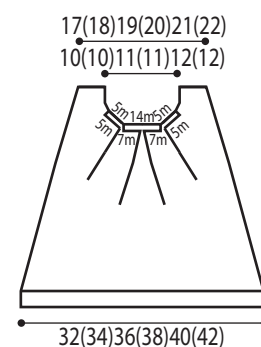

70 (75) 80 (85) s along each armhole, knit 4 rws in garter stitch and bind off the s.

–Close the armhole bands and sides of the dress.

–Embroider a buttonhole loop on one side of neckline band. Sew the button opposite to the buttonhole loop.



QUALITÄT	FARBE	0-3 M	(6 M)	12 M	(2 Jahre)	3 Jahre	(4 Jahre)
TERRA	043 Citron	2 Kn.	2 Kn.	3 Kn.	3 Kn.	4 Kn.	4 Kn.

ZUSAMMENSETZUNG:

TERRA (100% Baumwolle Bio-Qualität)

ZUBEHÖR:

Stricknadeln Nr. 3 und 3,5 - 1 Knopf

MASCHENPROBE:

Vorsicht! Überprüfen Sie Ihre Arbeit. Falls Sie zu fest stricken, nehmen Sie eine dickere Stricknadel und falls Sie zu locker stricken, nehmen Sie dünnere Stricknadel.
 –26 M und 36 R mit Stricknadeln Nr. 3,5 in TERRAGLATT RECHTS gestrickt = 10 cm

ANGEWANDTE MUSTER:

...: falls nicht anders angegeben, immer von *bis* wiederholen

KRAUSRIPPE mit Stricknadeln Nr. 3 und 3,5:

R 1: (VORDERseite) alle M re stricken.

R 2: (RÜCKseite) alle M re stricken.

Diese 2 R immer wiederholen

Vorsicht! Um einen schönen Rand zu erhalten, wird die 1. M jeder R nicht gestrickt.

GLATT RECHTS mit Stricknadeln Nr. 3,5:

R 1: (VORDERseite) alle M re stricken.

R 2: (RÜCKseite) alle M li stricken.

Diese 2 R immer wiederholen

ANLEITUNG:

RÜCKEN:

–Mit Stricknadeln Nr. 3,5 **84 (88) 92 (96) 100 (104) M** anschlagen. In Krausrippe stricken.

–Ab 2 cm H glatt re weiter stricken.

–Auf jeder Seite 1 M vom Rand entfernt alle **6 R 5 x 1 M** und alle **4 R 7 x 1 M** abnehmen (alle **6 R 8 x 1 M** u alle **4 R 5 x 1 M**) alle **6 R 11 x 1 M** u alle **4 R 3 x 1 M** (alle **6 R 14 x 1 M** u alle **4 R 1 x 1 M**) alle **6 R 16 x 1 M** (alle **8 R 2 x 1 M** u alle **6 R 15 x 1 M**). Sie erhalten **60 (62) 64 (66) 68 (70) M**.

–Ab **19 (22) 25 (28) 31 (34) cm** Gesamth für die Armausschnitte 1 M vom Rand entfernt auf jeder Seite **alle 4 R 8 x 1 M** abnehmen (alle **6 R 2 x 1 M** und alle **4 R 6 x 1 M**) alle **6 R 4 x 1 M** und alle **4 R 4 x 1 M** (alle **6 R 6 x 1 M** und alle **4 R 2 x 1 M**) alle **6 R 8 x 1 M** (alle **8 R 1 x 1 M** und alle **6 R 7 x 1 M**). Sie erhalten **44 (46) 48 (50) 52 (54) M**.

–**Vorsicht! Zwischenzeitlich in 24 (28) 32 (36) 40 (44) cm** Gesamth die Arbeit teilen und jede Seite einzeln stricken, dabei in der Mitte 1 M vom Rand entfernt 1 x 1 M und 4 R später 1 x 1 M abnehmen. 4 R gerade hoch stri, dann 1 M vom Rand entfernt 1 x 1 M und 4 R später 1 x 1 M zunehmen.

–Ab **28,5 (32,5) 36,5 (40,5) 44,5 (48,5) cm** Gesamth für den Halsausschnitt 1 x **13 (13) 14 (14) 15 (15) M** abketten.

–Ab **29 (33) 37 (41) 45 (49) cm** Gesamth jeweils die restl **9 (10) 10 (11) 11 (12) M** jeder Schulter abketten.

VORDERTEIL:

–Mit Stricknadeln Nr. 3,5 **84 (88) 92 (96) 100 (104) M** anschlagen. In Krausrippe stricken.

–Ab 2 cm H glatt re weiter stricken.

–Ab **24 (28) 32 (36) 40 (44) cm** Gesamth für den Halsausschnitt die mittleren **30 (32) 36 (38) 42 (44) M** abketten. Jede Seite einzeln stri und für den Halsausschnitt alle 2 R 1 x 7 M, 1 x 5 M, 1 x 3 M, 1 x 2 M und 4 R später 1 x 1 M abketten.

–Ab **29 (33) 37 (41) 45 (49) cm** Gesamth jeweils die restl **9 (10) 10 (11) 11 (12) M** jeder Schulter abketten.

FERTIGSTELLUNG:

–Die Schulternähte schließen.
 –Für den vorderen Halssausschnitt in der Mitte der Arbeit 2 Falten über jew **7 (7) 8 (8) 9 (9) M** stri und jew 1 Falte über **5 (6) 6 (7) 7 (8) M** auf jeder Seite. Diese Falten zusammenhalten, indem Sie die beiden Lagen zusammennähen.

–**BÜNDCHEN** AM

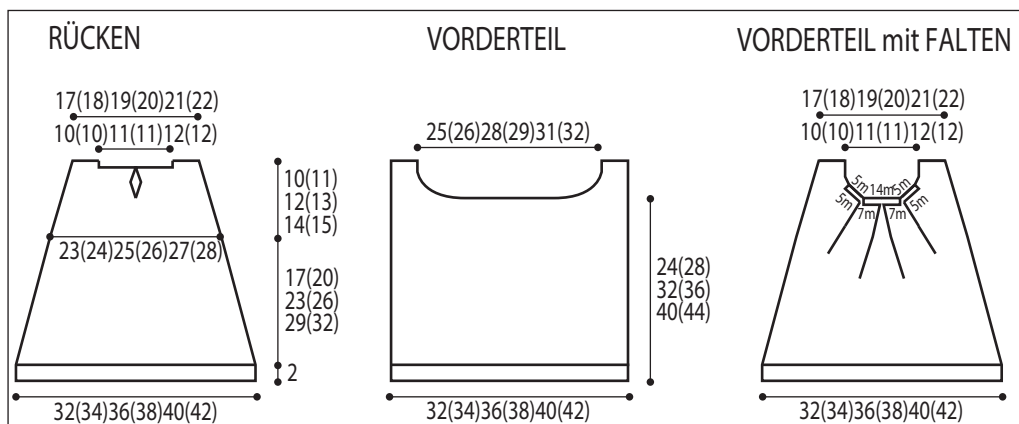

HALSAUSSCHNITT: Mit den Stricknadeln Nr. 3 entlang dem Halsausschnitt **74 (76) 82 (84) 90 (92)** M aufnehmen, 4 R Krausrippe stricken und alle M abketten.

–STREIFEN AN DEN ARMAUSSCHNITTEN: Mit den Stricknadeln Nr. 3 entlang den Armausschnitten **60 (65) 70 (75) 80 (85)** M aufnehmen, 4 R Krausrippe stricken und alle M abketten.

–Die Naht der Streifen und die Seitennaht schließen.

–An einer Seite des Bündchens am Halsausschnitt eine Schlinge für den Knopf anbringen. Den Knopf gegenüber der Schlinge anbringen.



EXPLICACIONES:

ESPALDA:

–Montar **84 (88) 92 (96) 100 (104)** p con ags n.º 3,5. Tej en punto musgo.

–A 2 cm de altura, cont en jersey derecho.

–Dism de cada lado a 1 p de los bordes **cada 6 v 5 x 1 p y cada 4 v 7 x 1 p (cada 6 v 8 x 1 p y cada 4 v 5 x 1 p) cada 6 v 11 x 1 p y cada 4 v 3 x 1 p (cada 6 v 14 x 1 p y cada 4 v 1 x 1 p) cada 6 v 16 x 1 p (cada 8 v 2 x 1 p y cada 6 v 15 x 1 p)**. Quedan **60 (62) 64 (66) 68 (70)** p.

–A **19 (22) 25 (28) 31 (34)** cm de altura total para las sisas rem de cada lado a 1 p de los bordes, **cada 4 v 8 x 1 p (cada 6 v 2 x 1 p y cada 4 v 6 x 1 p) cada 6 v 4 x 1 p y cada 4 v 4 x 1 p (cada 6 v 6 x 1 p y cada 4 v 2 x 1 p) cada 6 v 8 x 1 p (cada 8 v 1 x 1 p y cada 6 v 7 x 1 p)**. Quedan **44 (46) 48 (50) 52 (54)** p.

–¡Atención! Mientras tanto a **24 (28) 32 (36) 40 (44)** cm de altura total, dividir la labor en dos y continuar un lado de cada vez dism del lado central a 1 p del borde 1 x 1 p y a 4 v 1 x 1 p. Seguir tejiendo durante 4 v y aum a 1 p del borde 1 x 1 p y a 4 v 1 x 1 p.

–A **28,5 (32,5) 36,5 (40,5) 44,5 (48,5)** cm de altura total, rem del lado del escote 1 x **13 (13) 14 (14) 15 (15)** p.

–A **29 (33) 37 (41) 45 (49)** cm de altura total, rem los **9 (10) 10 (11) 11 (12)** p restantes de cada hombro.

DELANTERO:

–Montar **84 (88) 92 (96) 100 (104)** p con ags n.º 3,5. Tej en punto musgo.

–A 2 cm de altura, cont en jersey derecho.

–A **24 (28) 32 (36) 40 (44)** cm de altura total, para el escote rem los **30 (32) 36 (38) 42 (44)** p centrales. Continuar un lado de cada vez rematando del lado del escote cada **2 v 1 x 7 p, 1 x 5 p, 1 x 3 p, 1 x 2 p y a 4 v 1 x 1 p**.

–A **29 (33) 37 (41) 45 (49)** cm de altura total, rem los **9 (10) 10 (11) 11 (12)** p restantes de cada hombro.

ACABADOS:

–Coser los hombros.

–Sobre el escote delantero realizar dos pliegues de **7 (7) 8 (8) 9 (9)** p en el centro de la labor, y un pliegue de **5 (6) 6 (7) 7 (8)** p de cada lado. Mantener estos pliegues cosiendo juntos los dos espesores.

–TIRA DEL ESCOTE: Con las ags n.º 3, rec **74 (76) 82 (84) 90 (92)** p a lo largo del escote, tej 4 v en punto musgo y rem los p.

–TIRAS DE LAS SISAS: Con las ags n.º 3, rec **60 (65)**

CALIDAD	COLOR	0-3	(6 meses)	12 meses	(2 años)	3 años	(4 años)
TERRA	043 Citron	2 ov	2 ov	3 ov	3 ov	4 ov	4 ov

COMPOSICIÓN:

TERRA (100 % algodón biológico)

MATERIAL:

Agujas n.º 3 y 3,5; 1 botón.

MUESTRA:

¡Atención! Controlar la labor. Si se teje demasiado apretado, cambiar por agujas más gruesas y si se teje muy flojo, cambiar por agujas más finas.

–26 p y 36 v tej en JERSEY DERECHO, en TERRA, ags n.º 3,5 = 10 cm.

PUNTOS EMPLEADOS:

...: repetir siempre de * a * si no se indica lo contrario.

PUNTO MUSGO con ags n.º 3 y 3,5:

V 1: (DER de lab) tej todos los p al der.

V 2: (REV de lab) tej todos los p al der.

Repetir siempre estas 2 v.

¡Atención! Para un borde bonito, no tejer nunca el primer p de la vuelta.

JERSEY DERECHO con ags n.º 3,5:

V 1: (DER de lab) tej todos los p al der.

V 2: (REV de lab) tej todos los p al rev.

Repetir siempre estas 2 v.

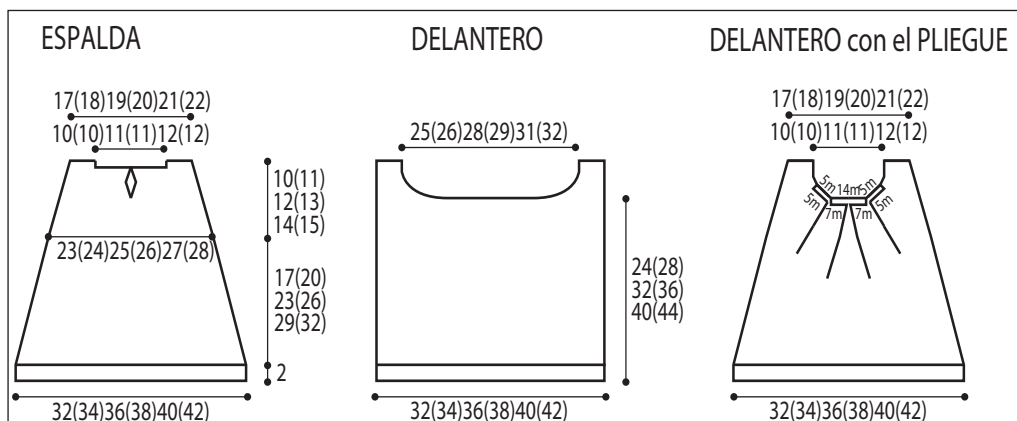

70 (75) 80 (85) p a lo largo de cada sisa, tej 4 v en punto musgo y rem los p.

–Cerrar las bandas de las sisas y los laterales.

–En un lateral de la tira del escote realizar una brida de ojal. Coser el botón frente a la brida.



KWALITEIT	KLEUR	0-3 m	(6 m)	12 m	(2 jaar)	3 jaar	(4 jaar)
TERRA	043 Citron	2 bollen	2 bollen	3 bollen	3 bollen	4 bollen	4 bollen

SAMENSTELLING:

TERRA (100% Biologisch katoen)

BENODIGD MATERIAAL:

Breinaalden nr 3 en 3,5 – 1 knoop.

PROEFLAPJE:

Opgepast! Controleer je werk. Indien je te vast breit, gebruik dikkere naalden en indien je te los breit, gebruik dan fijnere naalden.

–26 st en 36 trn gebreid in RECHTSE TRICOTSTEEK met TERRA en nldn nr 3,5 = 10 cm.

GEbruikte STEKEN:

.... : altijd van *tot* herhalen tenzij anders vermeld

RIBBELSTEEK met nldn nr 4:

Toer 1: (R kant v/h werk) alle st r breien.

Toer 2: (AV kant van het werk) alle st r breien.

Deze 2 toeren steeds herhalen.

Opgepast! Om een mooie boord te hebben, nooit de eerste st van de toer breien.

RECHTSE TRICOTSTEEK met nldn nr 3,5:

Toer 1: (R kant v/h werk) alle st r breien.

Toer 2: (AV kant v/h werk) alle st av breien.

Deze 2 toeren steeds herhalen.

WERKWIJZE:

RUGPAND:

–84 (88) 92 (96) 100 (104) st opzetten met nldn nr 3,5. In ribbelsteek breien.

–Bij een TH van 2 cm, verder breien in rechtse tricotsteek.

–Aan weerszijden op 1 st van de boorden, om de 6 trn 5 x 1 st en om de 4 trn 7 x 1 st (om de 6 trn 8 x 1 st en om de 4 trn 5 x 1 st) om de 6 trn 11 x 1 st en om de 4 trn 3 x 1 st (om de 4 trn 14 x 1 st en om de 4 trn 1 x 1 st) om de 6 trn 16 x 1 st (om de 8 trn 2 x 1 st en om de 6 trn 15 x 1 st) minderen. Er blijven 60 (62) 64 (66) 68 (70) st over.

–Bij een TH van 19 (22) 25 (28) 31 (34) cm, voor de armsgaten, aan weerszijden op 1 st van de boorden, om de 4 trn 8 x 1 st (om de 6 trn 2 x 1 st en om de 4 trn 6 x 1 st) om de 6 trn 4 x 1 st en om de 4 trn 4 x 1 st (om de 6 trn 6 x 1 st en om de 4 trn 2 x 1 st) om de 6 trn 8 x 1 st (om de 8 trn 1 x 1 st en om de 6 trn 7 x 1 st) minderen. Er blijven 44 (46) 48 (50) 52 (54) st over.

–**Opgepast! Ondertussen**, bij een TH van 24 (28) 32 (36) 40 (44) cm, het werk in tweeën delen en elke kant afzonderlijk verder breien met in het midden op 1 st van de boord 1 x 1 mind en na 4 trn 1 x 1 mind. 4 trn rechtdoor breien met op 1 st van de boord 1 x 1 meerd en na 4 trn 1 x 1 meerd.

–Bij een TH van 28,5 (32,5) 36,5 (40,5) 44,5 (48,5) cm, aan de kant van de halsopening 1 x 13 (13) 14 (14) 15 (15) st afkanten.

–Bij een TH van 29 (33) 37 (41) 45 (49) cm, de 9 (10) 10 (11) 11 (12) overblijvende st van elke schouder afkanten.

VOORPAND:

–84 (88) 92 (96) 100 (104) st opzetten met nldn nr 3,5. In ribbelsteek breien.

–Bij een TH van 2 cm, verder breien in rechtse tricotsteek.

–Bij een TH van 24 (28) 32 (36) 40 (44) cm, voor de halsopening, de 30 (32) 36 (38) 42 (44) middelste st afkanten. Elke kant afzonderlijk verder breien en daarbij aan de kant van de halsopening om de 2 trn 1 x 7 st, 1 x 5 st, 1 x 3 st, 1 x 2 st en na 4 trn 1 x 1 st afkanten.

–Bij een TH van 29 (33) 37 (41) 45 (49) cm, de 9 (10) 10 (11) 11 (12) overblijvende st van elke schouder afkanten.

AFWERKING:

–De schouders sluiten.

–Thv van de halsopening op het voorpand twee plooiën van 7 (7) 8 (8) 9 (9) st in het midden van het werk en een plooi van 5 (6) 6 (7) 7 (8) st

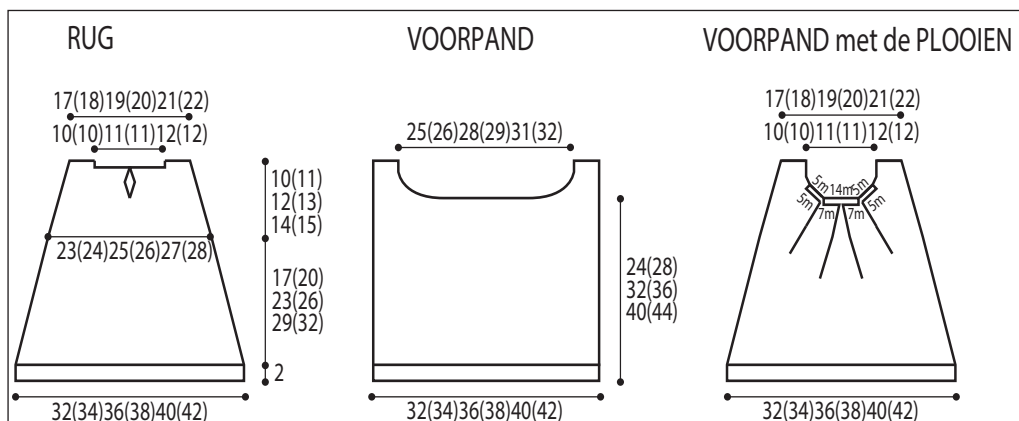

aan weerszijden maken. Deze plooien vasthechten door beide lagen samen vast te naaien.

–STROOK VOOR DE COL: Met nldn nr 3, **74 (76) 82 (84) 90 (92)** st opnemen langs de halsopening, 4 trn ribbelsteek breien en de st afkanten.

–STROKEN VOOR DE MOUWSGATEN: Met nldn nr 3, **60 (65) 70 (75) 80 (85)** st opnemen langs elk mouwsgat, 4 trn ribbelsteek breien en de st afkanten.

–De stroken van de armsgaten en de zijnaden sluiten.

–Op één kant van de strook voor de col, een lus maken die als knoopsgat zal dienen. De knoop rechtover dit knoopsgat vastnaaien.



QUALIDADE	COR	0-3 me	(6 me)	12 meses	(2 anos)	3 anos	(4 anos)
TERRA	043 Citron	2 nov.	2 nov.	3 nov.	3 nov.	4 nov.	4 nov.

COMPOSIÇÃO:

TERRA (100% Algodão biológico)

MATERIAL:

Agulhas n.º 3 e 3,5 – 1 botão.

AMOSTRA:

Cuidado! Controle o seu trabalho. Se tricotar muito apertado, mude para agulhas mais grossas e se tricotar muito frouxo, mude para agulhas mais finas.

–26 m e 36 carrs. tric. em JERSEY DIREITO, com fio TERRA, ags. n.º 3,5 = 10 cm.

PONTOS EMPREGADOS:

...: repetir sempre de *a* desde que nada indicado em contrário

PONTO MOUSSE com as ags n.º 3 e 3,5:

1.ª carr.: (DIREITO do trabalho) tric. todas as m em meia.

2.ª carr.: (AVESSO do trabalho) tric. todas as m em meia.

Repetir sempre estas 2 carrs.

Cuidado! para uma orla bonita nunca tricotar a primeira m da carreira.

JERSEY DIREITO com as ags. n.º 3,5:

1.ª carr.: (DIREITO do trabalho) tric. todas as m em

meia.

2.ª carr.: (AVESSO do trabalho) tric. todas as m em liga.

Repetir sempre estas 2 carrs.

EXECUÇÃO:

COSTAS:

–Montar **84 (88) 92 (96) 100 (104)** m com as ags. n.º 3,5. Tric. em ponto mousse.

–A 2 cm de altura, continuar em jersey direito.

–Dim. de cada lado a 1 m das orlas **todas as 6 carrs. 5 x 1 m e todas as 4 carrs. 7 x 1 m (todas as 6 carrs. 8 x 1 m e todas as 4 carrs. 5 x 1 m) todas as 6 carrs. 11 x 1 m e todas as 4 carrs. 3 x 1 m (todas as 6 carrs. 14 x 1 m e todas as 4 carrs. 1 x 1 m) todas as 6 carrs. 16 x 1 m (todas as 8 carrs. 2 x 1 m e todas as 6 carrs. 15 x 1 m)**. Ficando **60 (62) 64 (66) 68 (70)** m.

–A **19 (22) 25 (28) 31 (34)** cm de altura total, para as cavas dim. de cada lado a 1 m das orlas, **todas as 4 carrs. 8 x 1 m (todas as 6 carrs. 2 x 1 m e todas as 4 carrs. 6 x 1 m) todas as 6 carrs. 4 x 1 m e todas as 4 carrs. 4 x 1 m (todas as 6 carrs. 6 x 1 m e todas as 4 carrs 2 x 1 m) todas as 6 carrs. 8 x 1 m (todas as 8 carrs. 1 x 1 m e todas as 6 carrs. 7 x 1 m)**. Ficando com **44 (46) 48 (50) 52 (54)** m.

–**Cuidado!** entretanto, a **24 (28) 32 (36) 40 (44)** cm de altura total, separar o trabalho em duas partes e continuar um lado de cada vez dim. do lado do meio a 1 m da orla 1 x 1 m et a 4 carrs. 1 x 1 m. Continuar a direito durante 4 carrs. e aum. a 1 m da orla 1 x 1 m e a 4 carrs. 1 x 1 m.

–A **28,5 (32,5) 36,5 (40,5) 44,5 (48,5)** cm de altura total, rematar do lado do decote 1 x **13 (13) 14 (14) 15 (15)** m.

–A **29 (33) 37 (41) 45 (49)** cm de altura total, rematar as **9 (10) 10 (11) 11 (12)** m restantes.de cada ombro.

FRENTE:

–Montar **84 (88) 92 (96) 100 (104)** m com as ags. n.º 3,5. Tric. em ponto mousse.

–A 2 cm de altura, continuar em jersey direito.

–A **24 (28) 32 (36) 40 (44)** cm de altura total, para o decote rematar as **30 (32) 36 (38) 42 (44)** m centrais.

Continuar um lado de cada vez, rematando do lado do decote todas as 2 carrs. 1 x 7 m, 1 x 5 m, 1 x 3 m, 1 x 2 m e a 4 carrs. 1 x 1 m.

–A **29 (33) 37 (41) 45 (49)** cm de altura total, rematar as **9 (10) 10 (11) 11 (12)** m restantes.de cada ombro.

ACABAMENTOS:

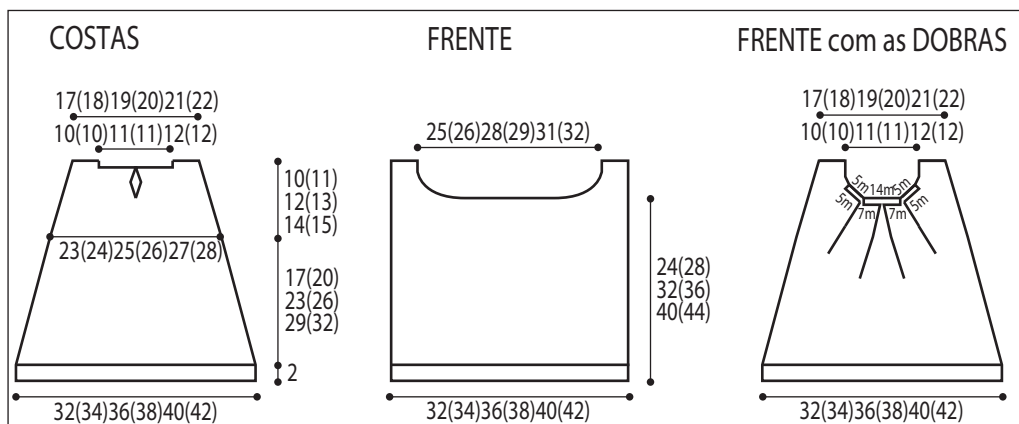

- Coser os ombros.
 - No decote frente fazer duas dobras de **7 (7) 8 (8) 9 (9)** m no centro do trabalho e uma dobra de **5 (6) 6 (7) 7 (8)** m de cada lado. Manter as dobras cosendo juntas as duas espessuras.
 - TIRA DE DECOTE: Com as ags. n.º 3, levantar **74 (76) 82 (84) 90 (92)** m ao longo do decote, tric. 4 carrs. em ponto mousse e rematar as m.
 - TIRAS DAS CAVAS: Com as ags. n.º 3, levantar **60 (65) 70 (75) 80 (85)** m ao longo de cada cava, tric. 4 carrs. em ponto mousse e rematar as m.
 - Fechar as tiras das cavas e as costuras laterais do vestido.
 - Num dos lados da tira do decote, bordar uma casa de botão. Coser o botão do lado oposto à casa.
-